



TITAN®

OPERATING MANUAL

- E - INSTRUCCIONES DE USO 30
- P - MANUAL DE PROPRIETÁRIO 58

IMPACT 740

AIRLESS, HIGH-PRESSURE
SPRAYING UNIT

AIRLESS EQUIPO DE ALTA
PRESIÓN PARA PULVERIZAR

UNIDADE DE PULVERIZAÇÃO DE
ALTA PRESSÃO AIRLESS

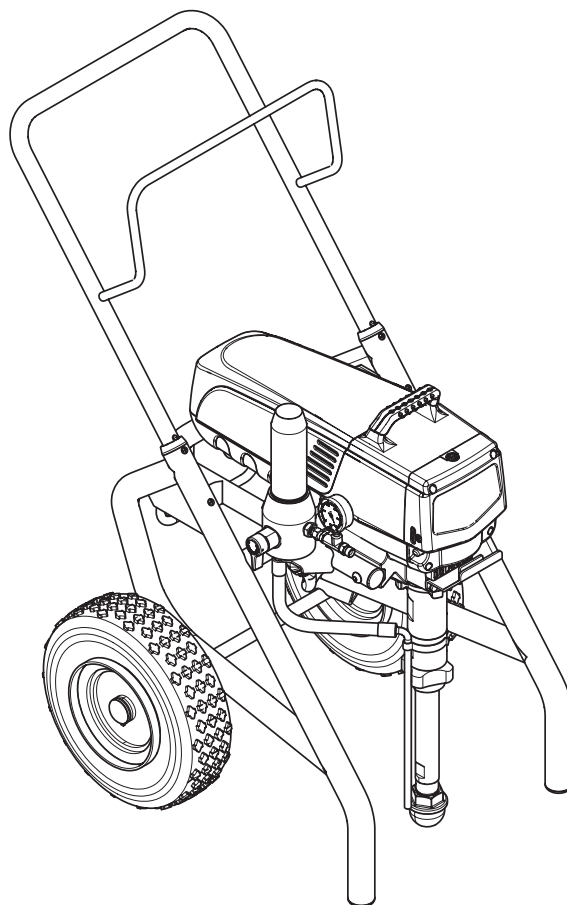
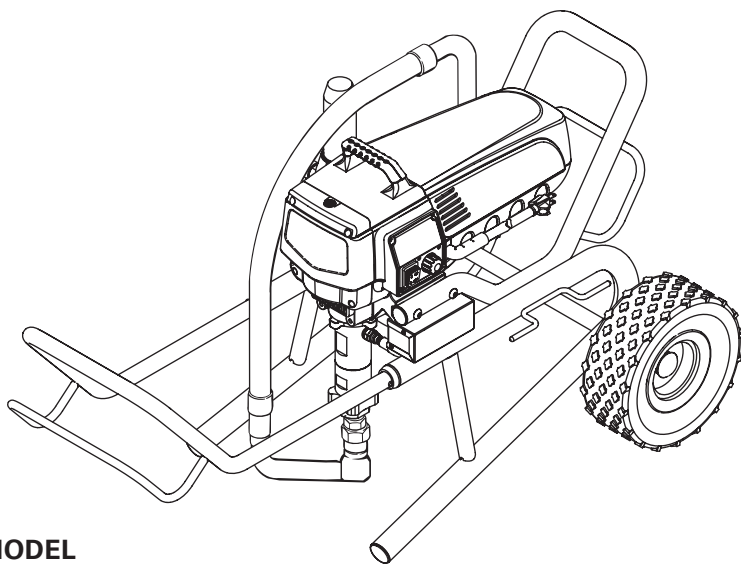

MODEL
0532032
0532040
0532041

Warning!

Attention: Danger of injury by injection!
Airless units develop extremely high spraying pressures.

**1**

Never put your fingers, hands or any other parts of the body into the spray jet!

**Never point the spray gun at yourself, other persons or animals.
Never use the spray gun without safety guard.**

Do not treat a spraying injury as a harmless cut. In case of injury to the skin through coating materials or solvents, consult a doctor immediately for quick and expert treatment. Inform the doctor about the coating material or solvent used.

2

The operating instructions state that the following points must always be observed before starting up:

1. Faulty units must not be used.
2. Secure Titan spray gun using the trigger lock on the trigger.
3. Ensure that the unit is properly earthed.
4. Check allowable operating pressure of high-pressure hose and spray gun.
5. Check all connections for leaks.

3

The instructions regarding regular cleaning and maintenance of the unit must be strictly observed.

Before any work is done on the unit or for every break in work the following rules must be observed:

1. Release the pressure from spray gun and hose.
2. Secure the Titan spray gun using the trigger lock on the trigger.
3. Switch off unit.

Be safety conscious!

1	SAFETY REGULATIONS FOR AIRLESS SPRAYING	4	8	CLEANING THE UNIT (SHUTTING DOWN)	18
1.1	Explanation of symbols used	4	8.1	Cleaning unit from outside	18
1.2	Electric safety	8	8.2	Suction filter	18
1.3	Electrostatic charging (formation of sparks or flames)	8	8.3	Cleaning the high-pressure filter	19
2	GENERAL VIEW OF APPLICATION	9	8.4	Cleaning Airless spray gun	19
2.1	Application	9	9	REMEDY IN CASE OF FAULTS	20
2.2	Coating materials	9	10	SERVICING	21
3	DESCRIPTION OF UNIT	10	10.1	General servicing	21
3.1	Airless process	10	10.2	High-pressure hose	21
3.2	Functioning of the unit	10	11	REPAIRS AT THE UNIT	21
3.3	Legend for explanatory diagram Impact 740	10	11.1	Relief valve	21
3.4	Explanatory diagram Impact 740	11	11.2	Inlet and outlet valve	22
3.5	Technical data	12	11.3	Packings	23
3.6	Transportation	12	11.4	Replacing the motor	25
4	STARTING OPERATION	13	11.5	Replacing the gears	26
4.1	High-pressure hose, spray gun and separating oil	13	11.6	Replacing the transducer	27
4.2	Control panel indicators	13	11.7	Impact 740 connection diagram	28
4.3	Pressure control knob settings	14	12	APPENDIX	28
4.4	Connection to the mains network	14	12.1	Selection of tip	28
4.5	Cleaning preserving agent when starting-up of operation initially	15	12.2	Servicing and cleaning of Airless hard-metal tips	28
4.6	Taking the unit into operation with coating material	15	WARRANTY	29	
5	SPRAYING TECHNIQUE	16	SPARE PARTS LISTS	86	
6	HANDLING THE HIGH-PRESSURE HOSE	17	Spare parts list for main assembly	86/87	
7	INTERRUPTION OF WORK	17	Spare parts list for the fluid section	88/89	
			Spare parts list for drive assembly	90/91	
			Spare parts list of filter assembly	92	
			Spare parts list for upright cart	93	
			Spare parts list for low boy cart	94	
			Spare parts list for suction system for low boy cart	95	
			ACCESSORIES	96/97	

1 SAFETY REGULATIONS FOR AIRLESS SPRAYING

1.1 EXPLANATION OF SYMBOLS USED

This manual contains information that must be read and understood before using the equipment. When you come to an area that has one of the following symbols, pay particular attention and make certain to heed the safeguard.



→ This symbol indicates a potential hazard that may cause serious injury or loss of life. Important safety information will follow.



Attention

→ This symbol indicates a potential hazard to you or to the equipment. Important information that tells how to prevent damage to the equipment or how to avoid causes of minor injuries will follow.



→ Danger of skin injection



→ Danger of fire from solvent and paint fumes



→ Danger of explosion from solvent, paint fumes and incompatible materials



→ Danger of injury from inhalation of harmful vapors



→ Notes give important information which should be given special attention.



HAZARD: INJECTION INJURY

Attention: Danger of injury by injection! A high pressure stream produced by this equipment can pierce the skin and underlying tissues, leading to serious injury and possible amputation.

Do not treat a spraying injury as a harmless cut. In case of injury to the skin through coating materials or solvents, consult a doctor immediately for quick and expert treatment. Inform the doctor about the coating material or solvent used.

PREVENTION:

- NEVER aim the gun at any part of the body.
- NEVER allow any part of the body to touch the fluid stream. DO NOT allow body to touch a leak in the fluid hose.
- NEVER put your hand in front of the gun. Gloves will not provide protection against an injection injury.
- ALWAYS lock the gun trigger, shut the fluid pump off and release all pressure before servicing, cleaning the tip guard, changing tips, or leaving unattended. Pressure will not be released by turning off the engine. The PRIME/SPRAY valve or pressure bleed valve must be turned to their appropriate positions to relieve system pressure.
- ALWAYS keep tip guard in place while spraying. The tip guard provides some protection but is mainly a warning device.
- ALWAYS remove the spray tip before flushing or cleaning the system.
- NEVER use a spray gun without a working trigger lock and trigger guard in place.

- All accessories must be rated at or above the maximum operating pressure range of the sprayer. This includes spray tips, guns, extensions, and hose.

**HAZARD: HIGH PRESSURE HOSE**

The paint hose can develop leaks from wear, kinking and abuse. A leak can inject material into the skin. Inspect the hose before each use.

PREVENTION:

- Avoid sharp bending or kinking of the high-pressure hose. The smallest bending radius amounts to about 20 cm.
- Do not drive over the high-pressure hose. Protect against sharp objects and edges.
- Replace any damaged high-pressure hose immediately.
- Never repair defective high-pressure hoses yourself!
- Electrostatic charging of spray guns and the high-pressure hose is discharged through the high-pressure hose. For this reason the electric resistance between the connections of the high-pressure hose must be equal to or lower than 1MΩ.
- For reasons of function, safety and durability use only original Titan high-pressure hoses.
- Before each use, check all hoses for cuts, leaks, abrasion or bulging of cover. Check for damage or movement of couplings. Immediately replace the hose if any of these conditions exist. Never repair a paint hose. Replace it with another earthed high-pressure hose.
- Make sure power cord, air hose and spray hoses are routed in such a manner to minimize slip, trip and fall hazard.

**HAZARD: EXPLOSION OR FIRE**

Flammable vapors, such as solvent and paint vapors, in work area can ignite or explode.

PREVENTION:

- Do not use materials with a flashpoint below 38° C (100° F). Flashpoint is the temperature at which a fluid can produce enough vapors to ignite.
- Do not use the unit in work places which are covered by the explosion protection regulations.
- Provide extensive exhaust and fresh air introduction to keep the air within the spray area free from accumulation of flammable vapors.
- Avoid all ignition sources such as static electricity sparks, electrical appliances, flames, pilot lights, hot objects, and sparks from connecting and disconnecting power cords or working light switches.
- Do not smoke in spray area.
- Place sprayer sufficient distance from the spray object in a well ventilated area (add more hose if necessary). Flammable vapors are often heavier than air. Floor area must be extremely well ventilated. The pump contains arcing parts that emit sparks and can ignite vapors.
- The equipment and objects in and around the spray area must be properly grounded to prevent static sparks.
- Use only conductive or earthed high pressure fluid hose. Gun must be earthed through hose connections.
- Power cord must be connected to a grounded circuit (electric units only).
- Always flush unit into separate metal container, at low pump pressure, with spray tip removed. Hold gun firmly against side of container to ground container and prevent static sparks.
- Follow material and solvent manufacturer's warnings and instructions. Be familiar with the coating material's MSDS sheet and technical information to ensure safe use.
- Use lowest possible pressure to flush equipment.
- When cleaning the unit with solvents, the solvent should never be sprayed or pumped back into a container with a small opening (bung hole). An explosive gas/air mixture can arise. The container must be earthed.
- Do not use a paint or solvent containing halogenated hydrocarbons. Such as chlorine, bleach, mildewcide, methylene chloride and trichloroethane. They are not compatible with aluminum. Contact the coating supplier about compatibility of material with aluminum.

**HAZARD: HAZARDOUS VAPORS**

Paints, solvents, and other materials can be harmful if inhaled or come in contact with body. Vapors can cause severe nausea, fainting, or poisoning.

PREVENTION:

- Wear respiratory protection when spraying. Read all instructions supplied with the mask to be sure it will provide the necessary protection.
- All local regulations regarding protection against hazardous vapors must be observed.
- Wear protective eyewear.
- Protective clothing, gloves and possibly skin protection cream are necessary for the protection of the skin. Observe the regulations of the manufacturer concerning coating materials, solvents and cleaning agents in preparation, processing and cleaning units.

**HAZARD: GENERAL**

This product can cause severe injury or property damage.

PREVENTION:

- Follow all appropriate local, state, and national codes governing ventilation, fire prevention, and operation.
- Pulling the trigger causes a recoil force to the hand that is holding the spray gun. The recoil force of the spray gun is particularly powerful when the tip has been removed and a high pressure has been set on the airless pump. When cleaning without a spray tip, set the pressure control knob to the lowest pressure.
- Use only manufacturer authorized parts. User assumes all risks and liabilities when using parts that do not meet the minimum specifications and safety devices of the pump manufacturer.
- ALWAYS follow the material manufacturer's instructions for safe handling of paint and solvents.
- Clean up all material and solvent spills immediately to prevent slip hazard.
- Wear ear protection. This unit can produce noise levels above 85 dB(A).
- Never leave this equipment unattended. Keep away from children or anyone not familiar with the operation of airless equipment.
- Device weighs in excess of 36 kg. Three-person lift is required.
- Do not spray on windy days.
- The device and all related liquids (i.e. hydraulic oil) must be disposed of in an environmentally friendly way.

1.2 ELECTRIC SAFETY

Electric models must be earthed. In the event of an electrical short circuit, earthing reduces the risk of electric shock by providing an escape wire for the electric current. This product is equipped with a cord having an earthing wire with an appropriate earthing plug. Connection to the mains only through a special feed point, e.g. through an error protection installation with $I_{NF} < 30 \text{ mA}$.



DANGER — Work or repairs at the electrical equipment may only be carried out by a skilled electrician. No liability is assumed for incorrect installation. Switch the unit off. Before all repair work, unplug the power plug from the outlet.

Danger of short-circuits caused by water ingressing into the electrical equipment. Never spray down the unit with high-pressure or high-pressure steam cleaners.

WORK OR REPAIRS AT THE ELECTRICAL EQUIPMENT:

These may only be carried out by a skilled electrician. No liability is assumed for incorrect installation.

1.3 ELECTROSTATIC CHARGING (FORMATION OF SPARKS OR FLAMES)



Electrostatic charging of the unit may occur during spraying due to the flow speed of the coating material. These can cause sparks and flames upon discharge. The unit must therefore always be earthed via the electrical system. The unit must be connected to an appropriately-grounded safety outlet.

An electrostatic charging of spray guns and the high-pressure hose is discharged through the high-pressure hose. For this reason the electric resistance between the connections of the high-pressure hose must be equal to or lower than $1 \text{ M}\Omega$.

2 GENERAL VIEW OF APPLICATION

2.1 APPLICATION

The unit performance is conceived so that its use is possible on building sites for small- to middle-area dispersion work.

EXAMPLES OF OBJECTS TO BE SPRAYED

The sprayer is able for all common varnishing jobs like doors, door frames, balustrades, furniture, woodencladding, fences, radiators (heating) and steel parts.

2.2 COATING MATERIALS

PROCESSIBLE COATING MATERIALS



Pay attention to the Airless quality of the coating materials to be processed.

Dilutable lacquers and paints or those containing solvents, two-component coating materials, dispersions, latex paints, release agents, oils, undercoats, primers, and fillers.

No other materials should be used for spraying without Titan's approval.

FILTERING

Despite suction filter and insertion filter in the spray gun, filtering of the coating material is generally advisable.

Stir coating material before commencement of work.



Attention: Make sure, when stirring up with motor-driven agitators that no air bubbles are stirred in. Air bubbles disturb when spraying and can, in fact, lead to interruption of operation.

VISCOSITY

With this unit it is possible to process highly viscous coating materials of up to around 25.000 MPa-s.

If highly viscous coating materials cannot be taken in by suction, they must be diluted in accordance with the manufacturer's instructions.

TWO-COMPONENT COATING MATERIAL

The appropriate processing time must be adhered to exactly. Within this time rinse through and clean the unit meticulously with the appropriate cleaning materials.

COATING MATERIALS WITH SHARP-EDGED ADDITIONAL MATERIALS

These have a strong wear and tear effect on valves, high-pressure hose, spray gun and tip. The durability of these parts can be reduced appreciably through this.

3 DESCRIPTION OF UNIT

3.1 AIRLESS PROCESS

The main areas of application are thick layers of highly viscous coating material for large areas and a high consumption of material.

A piston pump takes in the coating material by suction and conveys it to the tip. Pressed through the tip at a pressure of up to a maximum of 221 bar (22.1 MPa), the coating material is atomised. This high pressure has the effect of micro fine atomisation of the coating material.

As no air is used in this process, it is described as an AIRLESS process.

This method of spraying has the advantages of finest atomisation, cloudless operation and a smooth, bubble-free surface. As well as these, the advantages of the speed of work and convenience must be mentioned.

3.2 FUNCTIONING OF THE UNIT

In the following there is a short description of the technical construction for better understanding of the function.

Titan Impact 740 units are electrically driven high-pressure spraying units.

A gear unit transfers the driving force to a crankshaft. The crankshaft moves the pistons of the material feed pump up and down.

The inlet valve is opened automatically by the upwards movement of the piston. The outlet valve is opened when the piston moves downward.

The coating material flows under high pressure through the high-pressure hose to the spray gun. When the coating material exits from the tip it atomizes.

The pressure control knob controls the volume and the operating pressure of the coating material.

3.3 LEGEND FOR EXPLANATORY DIAGRAM IMPACT 740

1. Spray gun
2. High-pressure hose
3. Oil cup for Piston Lube (Piston Lube prevents increased wear of the packings)
4. Oil level gauge
5. Pail hook
6. Oil button
7. Suction tube
8. Return hose
9. Cart
10. Relief valve
Lever position vertical – PRIME (↻ circulation)
Lever position horizontal – SPRAY (↗)
11. Control panel indicators
12. Pressure control knob
13. ON/OFF switch
14. Manometer

3.4 EXPLANATORY DIAGRAM IMPACT 740

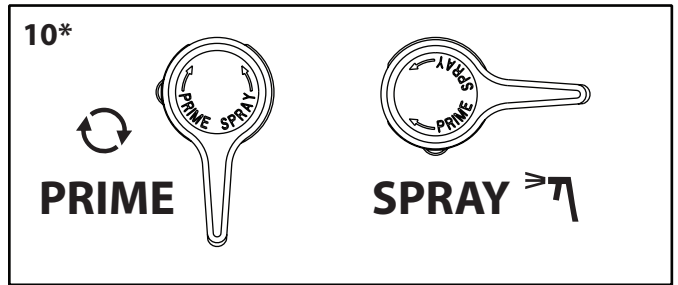
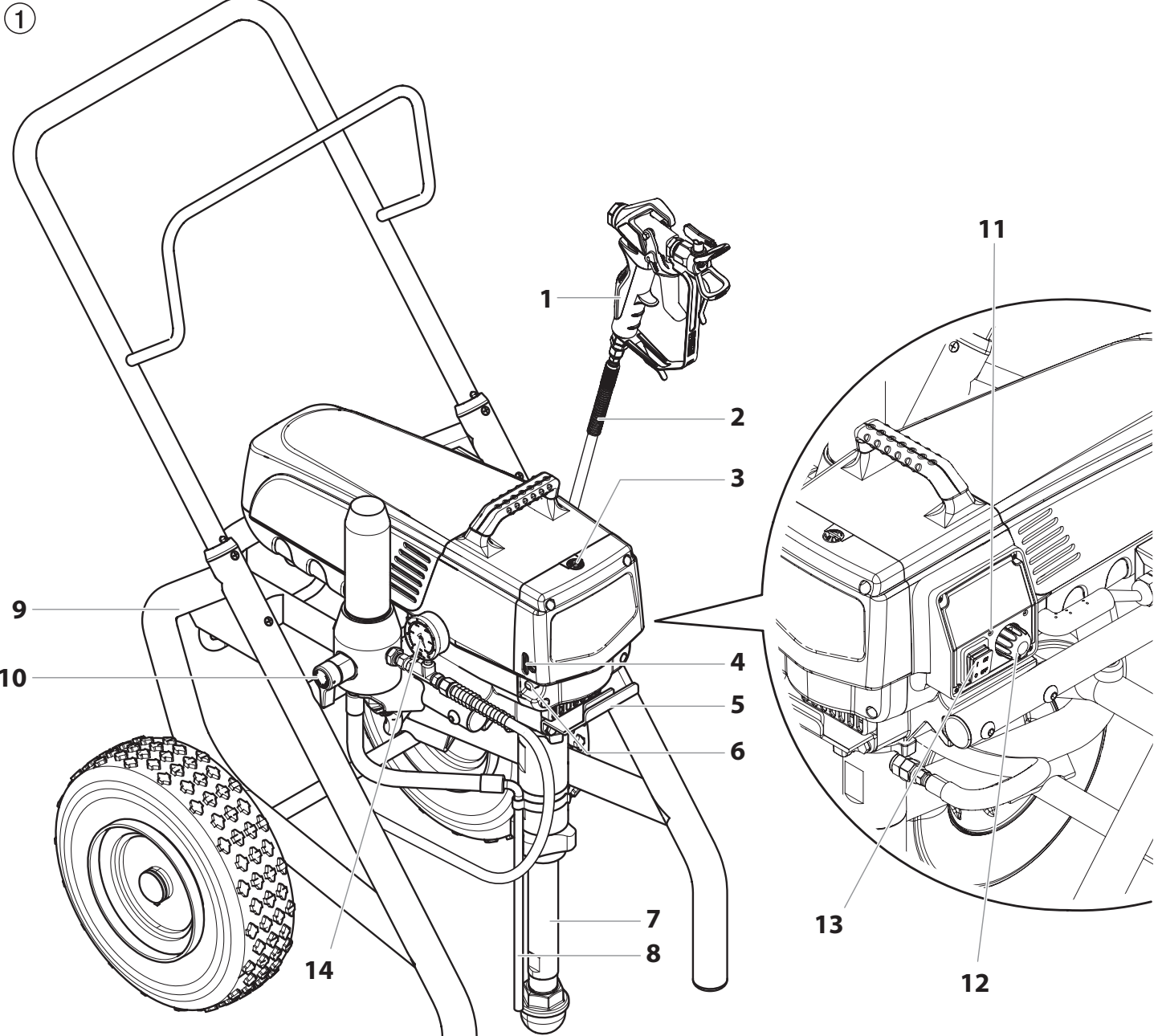

3.5 TECHNICAL DATA

Voltage	220~240 VAC, 50/60 Hz
Max. current consumption	7.5 A
Power Cord	See page 90
Acceptance capacity	1725 Watt
Max. operating pressure	221 bar (22.1 MPa)
Volume flow at 12 MPa (120 bar) with water	3.0 l/min
Max tip size	0.029 inch – 0.73 mm
Max. temperature of the coating material	43°C
Max viscosity	25.000 MPa·s
Weight	
High cart	43.5 kg
Low cart	43.5 kg
Special high-pressure hose	DN 6 mm, 15 m, connection thread M 16 x 1.5
Dimensions (L X W X H)	
High cart	590 x 529 x 726 mm
Low cart	1148 x 541 x 485 mm
Altitude	This equipment will operate correctly up to 2000 m above mean sea level
Vibration	Spray gun does not exceed 2.5m/s ²
Max sound pressure level	80 dB*

* Place of measurement: 1 m distance from unit and 1.60m above floor, 12 MPa (120 bar) operating pressure, reverberant floor

3.6 TRANSPORTATION

Pushing or pulling the unit

Pull out the handle (Fig. 2, Item 1) until it will come no further. Insert the handle – push the buttons (2) on the spars, and then push in the handle.

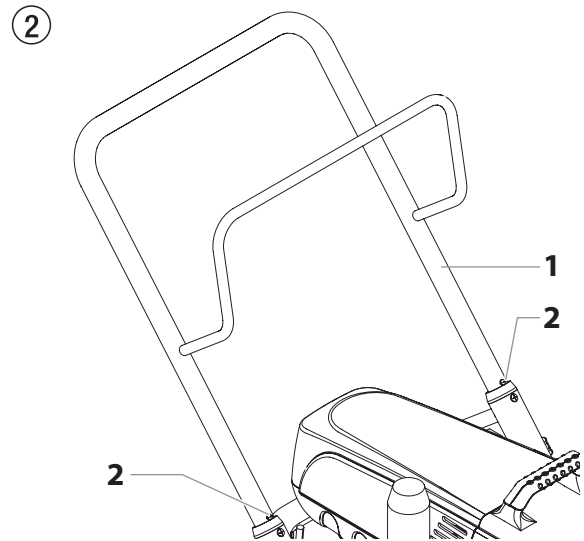

4 STARTING OPERATION

4.1 HIGH-PRESSURE HOSE, SPRAY GUN AND SEPARATING OIL

1. Screw the pressure gauge (1) to the coating material outlet (Fig. 3, Item 2).
2. Screw the high-pressure hose (3) to the coating material outlet (Fig. 3, Item 4).
3. Screw the spray gun (5) with the selected tip onto the high-pressure hose.
4. Tighten the union nuts at the high-pressure hoses firmly so that coating material does not leak.

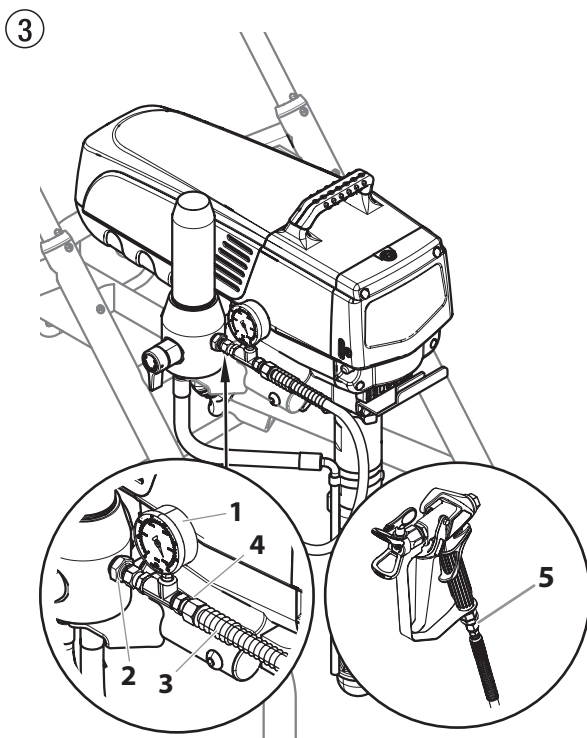

5. Remove the oil cup cap with a straight-slot screwdriver.
6. Fill the oil cup with Piston Lube (Fig. 4). Do not use too much Piston Lube, i.e. ensure that no Piston Lube drips into the coating material container.



Piston Lube prevents increased wear and tear to the packings.

7. Replace oil cup cap.
8. Press oil button 2-5 times to prime the oiler. Press once for every eight hours of usage to lubricate the fluid section.

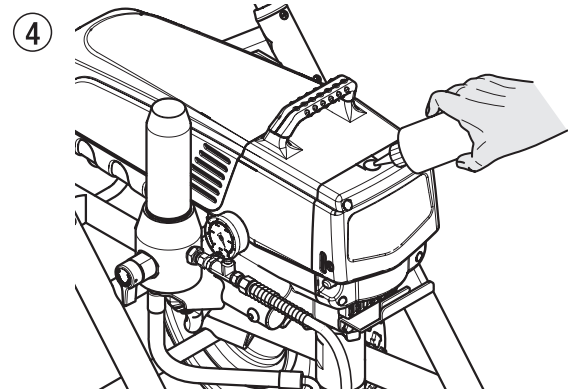

4.2 CONTROL PANEL INDICATORS

The following is a description of the control panel indicators.

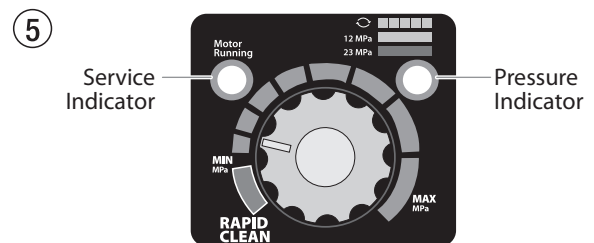

SERVICE INDICATOR

The Service indicator is on when the motor is commanded to run. This indicator is used by service centers to troubleshoot motor problems.

PRESSURE INDICATOR

The pressure indicator shows the current operating pressure of the sprayer. It has three different indications: blinking yellow, solid yellow, and solid green.

Blinking Yellow

When the pressure indicator is blinking yellow, the sprayer is operating between 0 and 1.4 MPa (14 bar). A blinking yellow pressure indicator means:

- The sprayer is plugged in and turned "ON"
- The sprayer is at priming pressure (little or no pressure)
- It is safe to move the relief valve between positions
- It is safe to change or replace the spray tip



If the pressure indicator begins blinking yellow when the pressure control knob is set at a higher pressure and the relief valve is in the SPRAY position, either the spray tip is worn or the sprayer is in need of service/repair.

Solid Yellow

When the pressure indicator is solid yellow, the sprayer is operating between 1.4 MPa (14 bar) and 12 MPa (120 bar). A solid yellow pressure indicator means:

- The sprayer is at the proper pressure setting for spraying stain, lacquer, varnish, and multi-colors

Solid Green

When the pressure indicator is solid green, the sprayer is operating between 12 MPa (120 bar) and 23 MPa (230 bar). A solid green pressure indicator means:

- The sprayer is at the proper pressure setting for spraying oil-based and latex house paints
- The sprayer is operating at peak performance at a high pressure setting
- If the pressure indicator goes to solid yellow when the pressure is set so that it starts at solid green, it indicates one of the following:
 - a. **Tip Wear Indicator** — when spraying with latex or at high pressure the solid yellow appears. This means the tip is worn and needs to be replaced.
 - b. **Tip Too Large** — when a tip that is too large for the sprayer is put in the gun, the pressure indicator will turn from solid green to solid yellow.
 - c. **Fluid Section Wear** — if a solid yellow pressure indicator appears when using a new tip and the pressure is set at maximum, service may be required (worn packings, worn piston, stuck valve, etc...).

4.3 PRESSURE CONTROL KNOB SETTINGS

1. Minimum pressure setting
2. Black zone – no pressure generation
3. Blue zone – pulsating pressure for cleaning

⑥

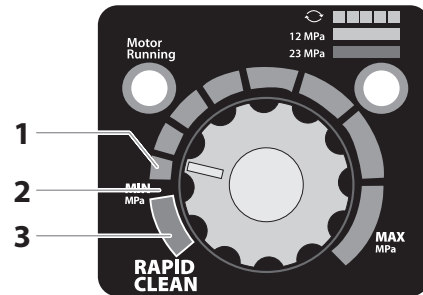
**4.4 CONNECTION TO THE MAINS NETWORK**

The unit must be connected to an appropriately-grounded safety outlet.

Before connecting the unit to the mains supply, ensure that the line voltage matches that specified on the unit's rating plate.

The connection must be equipped with a residual current protective device with $INF \leq 30 \text{ mA}$.



Titan's accessories program also includes a mobile operator protection device for the electronic supply, which can also be used with other electronic equipment.

4.5 CLEANING PRESERVING AGENT WHEN STARTING-UP OF OPERATION INITIALLY

1. Immerse the suction tube (Fig. 7, Item 2) return hose (1) into a container with a suitable cleaning agent.
2. Turn the pressure control knob counterclockwise (3) to minimum pressure.
3. Open the relief valve (4), valve position PRIME (↻ circulation).
4. Switch the unit (5) ON.
5. Wait until the cleaning agent exudes from the return hose.
6. Close the relief valve, valve position SPRAY (↗ spray).
7. Pull the trigger of the spray gun.
8. Spray the cleaning agent from the unit into an open collecting container.

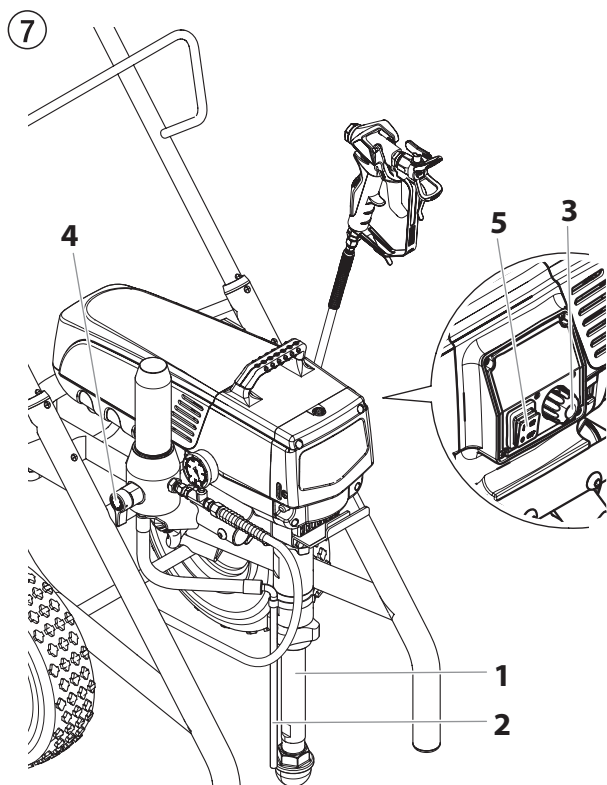

4.6 TAKING THE UNIT INTO OPERATION WITH COATING MATERIAL

1. Immerse the suction tube (Fig. 7, Item 2) and return hose (1) into the coating material container.
2. Turn the pressure control knob counterclockwise (3) to minimum pressure.
3. Open the relief valve (4), valve position PRIME (↻ circulation).
4. Switch the unit (5) ON.
5. Wait until the coating material exudes from the return hose.
6. Close the relief valve, valve position SPRAY (↗ spray).
7. Trigger the spray gun several times and spray into a collecting container until the coating material exits the spray gun without interruption.
8. Increase the pressure by slowly turning up the pressure control knob.

Check the spray pattern and increase the pressure until the atomization is correct.

Always turn the pressure control knob to the lowest setting with good atomization.

9. The unit is ready to spray.

5 SPRAYING



Injection hazard. Do not spray without the tip guard in place. NEVER trigger the gun unless the tip is completely turned to either the spray or the unclog position. ALWAYS engage the gun trigger lock before removing, replacing or cleaning tip.

- A)** The key to a good paint job is an even coating over the entire surface. Keep your arm moving at a constant speed and keep the spray gun at a constant distance from the surface. The best spraying distance is 10-12 inches (25 to 30 cm) between the spray tip and the surface.

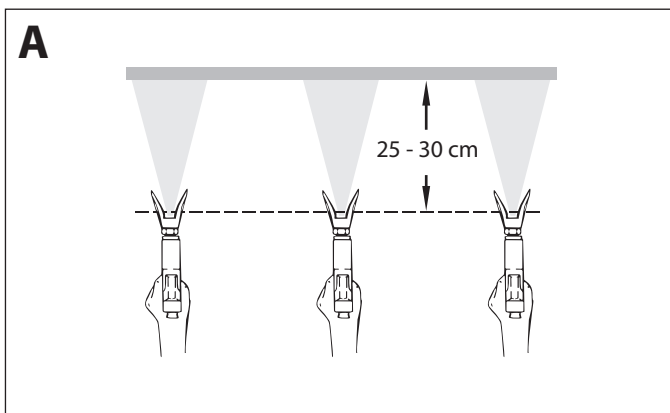

- B)** Keep the spray gun at right angles to the surface. This means moving your entire arm back and forth rather than just flexing your wrist.

Keep the spray gun perpendicular to the surface, otherwise one end of the pattern will be thicker than the other.

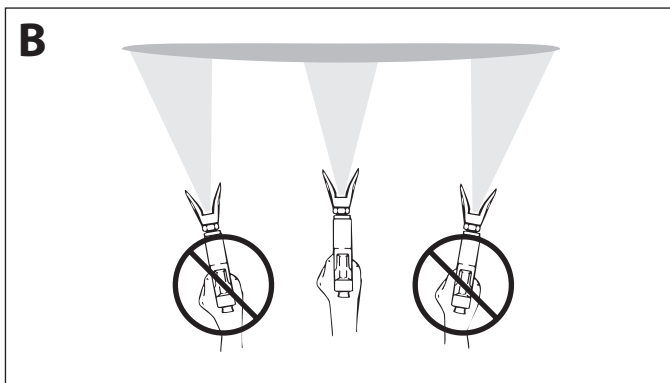

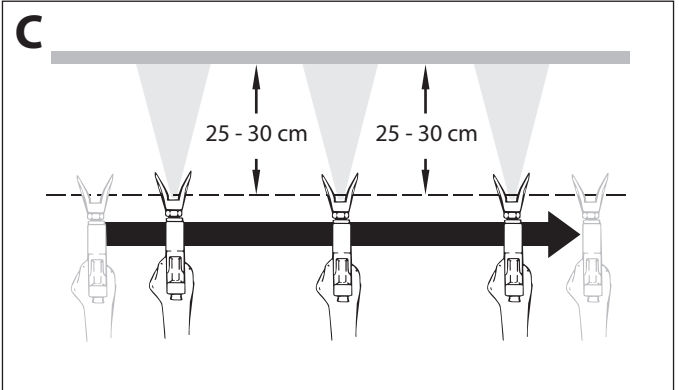

- C)** Trigger gun after starting the stroke. Release the trigger before ending the stroke. The spray gun should be moving when the trigger is pulled and released. Overlap each stroke by about 30%. This will ensure an even coating.



If very sharp edges result or if there are streaks in the spray jet – increase the operating pressure or dilute the coating material.

6 HANDLING THE HIGH-PRESSURE HOSE



	<p>The unit is equipped with a high-pressure hose specially suited for piston pumps.</p>
	<p>Danger of injury through leaking high-pressure hose. Replace any damaged high-pressure hose immediately. Never repair defective high-pressure hoses yourself!</p>

The high-pressure hose is to be handled with care. Avoid sharp bends and folds: the smallest bending radius is about 8" (20 cm).

Do not drive over the high-pressure hose. Protect against sharp objects and edges.

Never pull on the high-pressure hose to move the device.

Make sure that the high-pressure hose cannot twist. This can be avoided by using a Titan spray gun with a swivel joint and a hose system.



	<p>When using the high-pressure hose while working on scaffolding, it is best to always guide the hose along the outside of the scaffolding.</p>
	<p>The risk of damage rises with the age of the high-pressure hose. Titan recommends replacing high-pressure hoses after 6 years.</p>
	<p>Use only Titan original-high-pressure hoses in order to ensure functionality, safety and durability.</p>

7 INTERRUPTION OF WORK



1. Open the relief valve, valve position PRIME (↻ circulation).
2. Switch the unit OFF.
3. Turn the pressure control knob counterclockwise to minimum pressure.
4. Pull the trigger of the spray gun in order to release the pressure from the high-pressure hose and spray gun.
5. Secure the spray gun, refer to the operating manual of the spray gun.
6. If a standard tip is to be cleaned, see Page 28, Section 12.2.
If a non-standard tip is installed, proceed according to the relevant operating manual.
7. Depending on the model, leave the suction tube or the suction hose and return hose immersed in the coating material or swivel or immerse it into a corresponding cleaning agent.

 Attention	<p>If fast-drying or two-component coating material is used, ensure that the unit is rinsed with a suitable cleaning agent within the processing time.</p>
---	--

8 CLEANING THE UNIT (SHUTTING DOWN)



	A clean state is the best method of ensuring operation without problems. After you have finished spraying, clean the unit. Under no circumstances may any remaining coating material dry and harden in the unit.
	The cleaning agent used for cleaning (only with an ignition point above 38 °C) must be suitable for the coating material used.
	<ul style="list-style-type: none"> • Secure the spray gun, refer to the operating manual of the spray gun. • Clean and remove tip. • For a standard tip, refer to Page 28, Section 12.2. • If a non-standard tip is installed, proceed according to the relevant operating manual.

1. Remove suction hose from the coating material.
2. Close the relief valve, valve position SPRAY (→ ↗ spray).
3. Switch the unit ON.

 Attention	The container must be earthed in case of coating materials which contain solvents.
	Caution! Do not pump or spray into a container with a small opening (bunghole)!

4. Pull the trigger of the spray gun in order to pump the remaining coating material from the suction hose, high-pressure hose and the spray gun into an open container.
5. Immerse suction hose with return hose into a container with a suitable cleaning agent.
6. Turn the pressure control knob counterclockwise to minimum pressure.
7. Open the relief valve, valve position PRIME (↻ circulation).
8. Pump a suitable cleaning agent in the circuit for a few minutes.
9. Close the relief valve, valve position SPRAY (→ ↗ spray).
10. Pull the trigger of the spray gun.
11. Pump the remaining cleaning agent into an open container until the unit is empty.
12. Switch the unit OFF.

8.1 CLEANING UNIT FROM OUTSIDE

	First of all pull out mains plug from socket.
 Attention	<p>Danger of short circuit through penetrating water!</p> <p>Never spray down the unit with high-pressure or high-pressure steam cleaners.</p> <p>Do not put the high-pressure hose into solvents. Use only a wet cloth to wipe down the outside of the hose.</p>

Wipe down unit externally with a cloth which has been immersed in a suitable cleaning agent.

8.2 SUCTION FILTER

	A clean suction filter always guarantees maximum feed quantity, constant spraying pressure and problem-free functioning of the unit.
---	--

1. Screw off the filter (Fig. 8) from suction tube.
2. Clean or replace the filter.

Carry out cleaning with a hard brush and an appropriate cleaning agent.

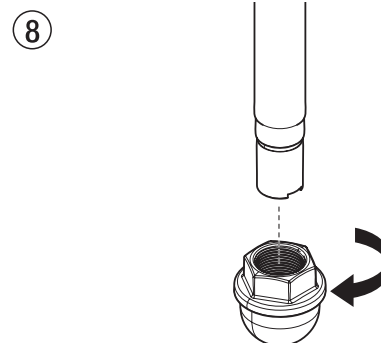

8.3 CLEANING THE HIGH-PRESSURE FILTER



Clean the filter cartridge regularly. A soiled or clogged high-pressure filter can cause a poor spray pattern or a clogged tip.

1. Turn the pressure control knob counterclockwise to minimum pressure.
2. Open the relief valve, valve position PRIME (↻ circulation).
3. Switch the unit OFF.



Unplug the power plug from the outlet.

4. Unscrew the filter housing (Fig. 9, Item 1). with a strap wrench.
5. Pull the filter cartridge (2) from the bearing spring (3).
6. Clean all the parts with the corresponding cleaning agent. If necessary, replace the filter cartridge.
7. Check the O-ring (4), replace it if necessary.
8. Place the bearing ring (5) against the bearing spring (3). Slide the filter cartridge (2) over the bearing spring.
9. Screw in filter housing (1) and tighten it as far as possible with the strap wrench.

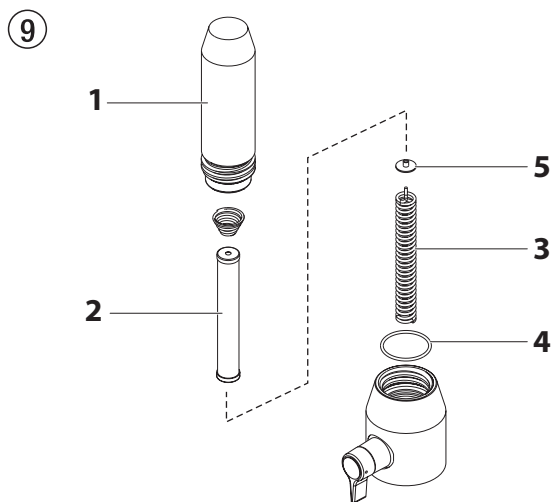

8.4 CLEANING AIRLESS SPRAY GUN



Clean the spray gun after each use.

1. Rinse airless spray gun with an appropriate cleaning agent.
2. Clean tip thoroughly with appropriate cleaning agent so that no coating material residue remains.
3. Thoroughly clean the outside of the airless spray gun.

INTAKE FILTER IN AIRLESS SPRAY GUN (FIG. 10)

1. Unclip the top of the trigger guard (1) from the gun head.
2. Using the bottom of the trigger guard as a wrench, loosen and remove the handle assembly (2) from the gun head.
3. Pull the old filter (3) out of the gun head. Clean or replace.
4. Slide the new filter, tapered end first, into the gun head.
5. Thread the handle assembly into the gun head. Tighten with the trigger wrench.
6. Snap the trigger guard back onto the gun head.

⑩

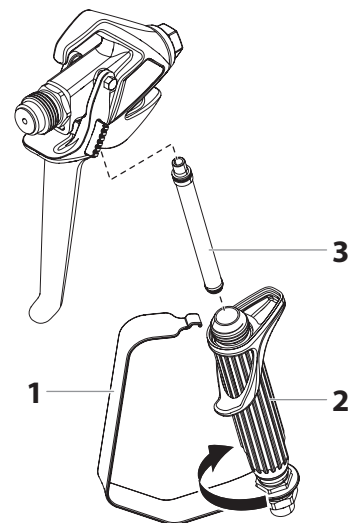

9 REMEDY IN CASE OF FAULTS

Type of malfunction	Possible cause	Measures for eliminating the malfunction
A. Unit does not start _____	<ol style="list-style-type: none"> 1. No voltage applied. 2. Pressure setting too low. 3. ON/OFF switch defective. 	<ol style="list-style-type: none"> 1. Check voltage supply. 2. Turn up pressure control knob. 3. Replace.
B. Unit does not draw in material _____	<ol style="list-style-type: none"> 1. Relief valve is set to SPRAY (☞ spray). 2. Filter projects over the fluid level and sucks air. 3. Filter clogged. 4. Suction hose/suction tube is loose, i.e. the unit is sucking in outside air. 	<ol style="list-style-type: none"> 1. Set relief valve to PRIME (☉ circulation). 2. Refill the coating material. 3. Clean or replace the filter. 4. Clean connecting points. Replace O-rings if necessary. Secure suction hose with retaining clip.
C. Unit draws in material, but the pressure does not build up _____	<ol style="list-style-type: none"> 1. Tip heavily worn. 2. Tip too large. 3. Pressure setting too low. 4. Filter clogged. 5. Coating material flows through the return hose when the relief valve is in the SPRAY (☞ spray) position. 6. Packings sticky or worn. 7. Valve balls worn. 8. Valve seats worn. 	<ol style="list-style-type: none"> 1. Replace 2. Replace tip. 3. Turn pressure control knob clockwise to increase. 4. Clean or replace the filter. 5. Remove and clean or replace relief valve. 6. Remove and clean or replace packings. 7. Remove and replace valve balls. 8. Remove and replace valve seats.
D. Coating material exits at the top of the fluid section _____	<ol style="list-style-type: none"> 1. Upper packing is worn. 2. Piston is worn. 	<ol style="list-style-type: none"> 1. Remove and replace packing. 2. Remove and replace piston.
E. Increased pulsation at the spray gun _____	<ol style="list-style-type: none"> 1. Incorrect high-pressure hose type. 2. Tip worn or too large. 3. Pressure too high. 	<ol style="list-style-type: none"> 1. Only use TITAN original-high-pressure hoses in order to ensure functionality, safety and durability. 2. Replace tip. 3. Turn pressure control knob to a lower number.
F. Poor spray pattern _____	<ol style="list-style-type: none"> 1. Tip is too large for the coating material which is to be sprayed. 2. Pressure setting incorrect. 3. Volume too low. 4. Coating material viscosity too high. 	<ol style="list-style-type: none"> 1. Replace tip. 2. Turn pressure control knob until a satisfactory spraying pattern is achieved. 3. Clean or replace all filters. 4. Thin out according to the manufacturer's instructions.
G. Unit loses power _____	<ol style="list-style-type: none"> 1. Pressure setting too low. 	<ol style="list-style-type: none"> 1. Turn pressure control knob clockwise to increase.
H. Pump over-pressurizes and will not shut off. _____	<ol style="list-style-type: none"> 1. Pressure switch defective. 2. Transducer defective. 	<ol style="list-style-type: none"> 1. Take unit to a Titan authorized service center. 2. Take unit to a Titan authorized service center.

10 SERVICING

10.1 GENERAL SERVICING

Servicing of the unit should be carried out once annually by the TITAN service.

1. Check high-pressure hoses, device connecting line and plug for damage.
2. Check the inlet valve, outlet valve and filter for wear.

10.2 HIGH-PRESSURE HOSE

Inspect the high-pressure hose visually for any notches or bulges, in particular at the transition in the fittings. It must be possible to turn the union nuts freely.



The risk of damage rises with the age of the high-pressure hose. Titan recommends replacing high-pressure hoses after 6 years.

11 REPAIRS AT THE UNIT



Switch the unit OFF.

Before all repair work: Unplug the power plug from the outlet.



Make sure to check for grounding continuity after service is performed on any electrical components.

Use an ohmmeter to determine that there is continuity between accessible dead-metal parts of the product and the grounding blade of the attachment plug.

11.1 RELIEF VALVE



The valve housing (4) should not be repaired. If worn, it should always be replaced with a new one.

1. Use a drift punch of 2 mm to remove the grooved pin (Fig. 11, Item 1) from the relief valve handle (2).
2. Remove the relief valve handle (2) and cam base (3).
3. Using a wrench, remove the valve housing (4) from the pump manifold (6).
4. Ensure that the seal (5) is seated correctly, then screw the new valve housing (4) completely into the pump manifold (6). Tighten securely with a wrench.
5. Align the cam base (3) with the hole in the pump manifold (6). Lubricate the cam base with grease and slide on the cam base.
6. Bring the hole in the valve shaft (7) and in the relief valve handle (2) into alignment.
7. Insert the grooved pin (1) to secure the relief valve handle in position.

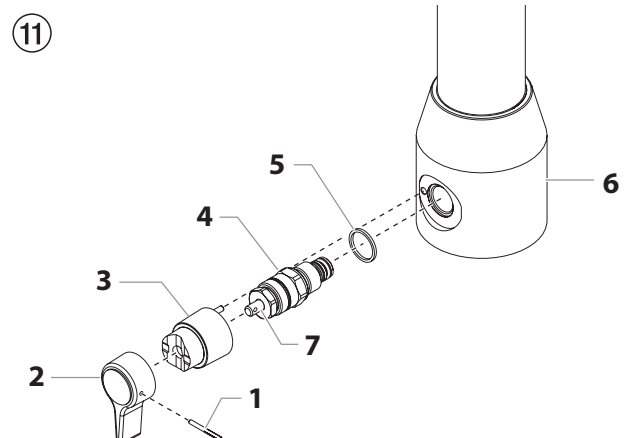

11.2 INLET AND OUTLET VALVE

1. Remove the four screws in the front cover and then remove the front cover.
2. Switch the unit ON and then OFF so that the piston rod is positioned in the lower stroke position.



Danger of crushing - do not reach with the fingers or tool between the moving parts.

3. Unplug the power plug from the outlet.
4. Pull off clamp on suction tube and remove return hose.
5. Unscrew the connection hose (Fig. 12, item 1) from the high-pressure filter.
6. Swivel the unit 90° to the rear in order to work more easily on the material feed pump.
7. Loosen and unscrew inlet valve housing (2) from the lower housing (3) with light blows from a hammer or unscrew with an adjusting wrench.
8. Remove bearing ring (4), O-ring (5), O-ring (6), inlet valve seat (7), inlet valve ball (8) and upper ball guide (9).
9. Clean all the parts with the corresponding cleaning agent.

Check the inlet valve housing (2), inlet valve seat (7) and inlet valve ball (8) for wear and replace the parts if necessary. If the worn inlet valve seat (7) is unused on one side, install it the other way around.

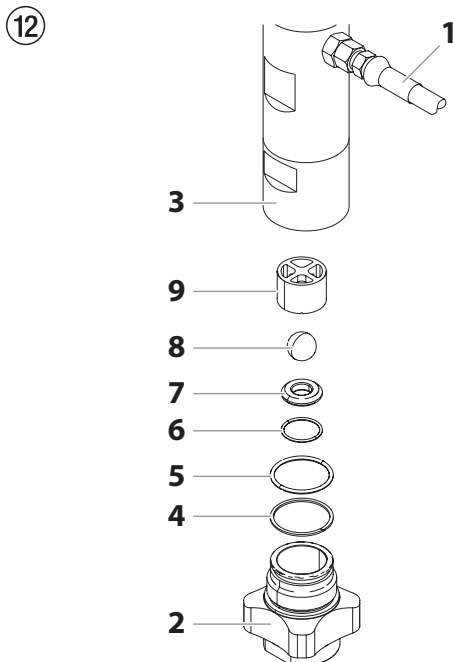

10. Carry out installation in the reverse order.
Lubricate O-ring (5) with machine grease and ensure proper seating in the inlet valve housing (2).
11. Unscrew lower housing (Fig. 13, Item 10) with adjusting wrench while holding the upper housing (11) securely with a second adjusting wrench.
12. Remove bearing ring (13) and O-ring (12).
13. Screw out outlet valve housing (14) from the piston (15) with 3/8 inch hexagon socket head wrench.
14. Remove the upper seal (16), upper ball guide (17), outlet valve ball (18), washer (19) and outlet valve seating (20).
15. Clean all the parts with the corresponding cleaning agent. Check outlet valve housing (14), outlet valve seat (20), outlet valve ball (18) and upper ball guide (17) for wear and replace parts if necessary. If the worn outlet valve seat (20) is unused on one side, install it the other way around.
16. Carry out installation in the reverse order.
Lubricate O-ring (12) with machine grease and ensure proper seating in the lower housing (10).

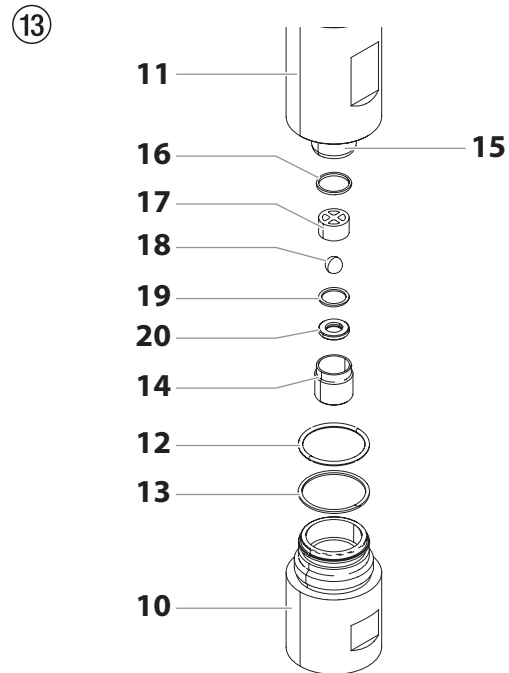

11.3 PACKINGS

1. Remove inlet valve housing in accordance with the steps in Chapter 11.2, Page 22.
2. It is not necessary to remove the outlet valve.
3. Loosen lock nut (Fig. 15, Item 5) counterclockwise with light blows from a hammer.
4. Unscrew upper housing (6) counterclockwise from the gear unit housing.
5. Clamp upper housing (6) at the wrench surfaces vertically in a vice.



Do not tighten vice excessively to prevent crushing.

6. Screw out threaded joint (7).
7. Slide the piston rod (4) forward until the piston is out of the T-slot (2) on the slider assembly (3).
8. Push piston (4) downward out of the upper housing (6). Check piston for wear and replace if necessary.
9. Remove upper packing (8) and lower packing (9) from the upper housing (6).



Do not damage inside of upper housing.

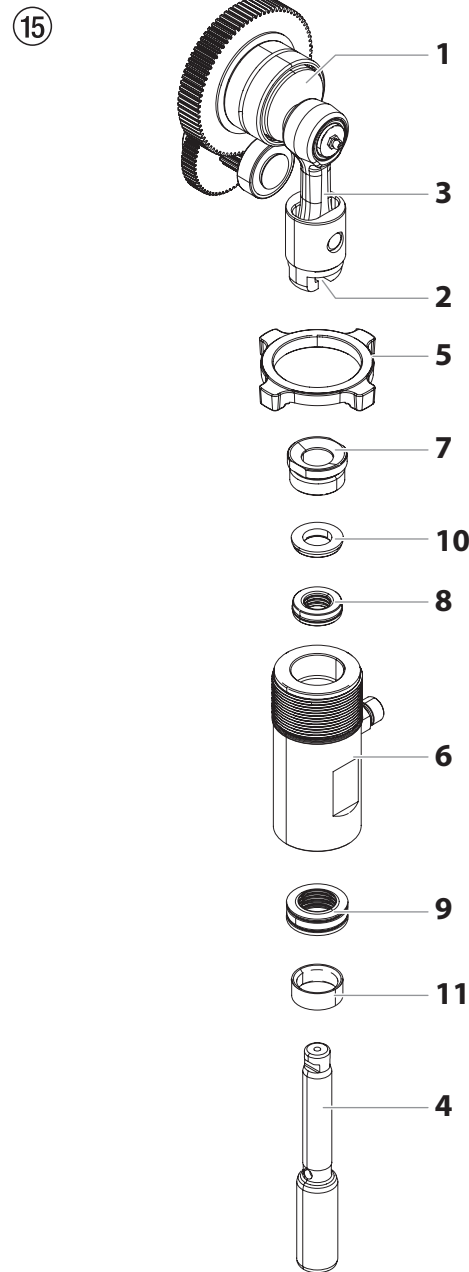

10. Remove the transportation devices from the upper and lower packings. (The transportation device from the upper packing is required for installation of the piston.)
11. Lubricate upper packing (8) and lower packing (9) with machine grease.
12. Insert upper packing (Fig. 16) with O-ring (1) and protruding lip (2) downward into the upper housing (6).

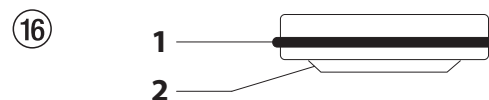

13. Place intermediate ring (Fig. 17, Item 10) on the upper packing (8).
14. Screw threaded joint (Fig. 15, Item 7) into the upper housing (6) and tighten to 34 – 41 Nm.
15. Insert lower packing (Fig. 17) in such a way that the side with the smaller distance between the O-ring (1) and the protruding lip (2) faces upward.

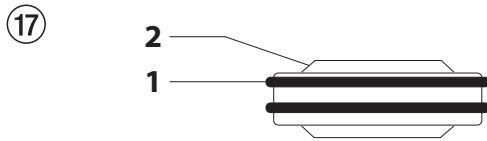

16. Move the lower packing to the end position using the installation tool.
17. Push installation tool (included in scope of delivery of the upper packing as a transportation device) for the piston (Fig. 15, Item 4) onto the piston from above.
18. Lubricate installation tool and piston (4) with machine grease.
19. Push piston (4) through the lower and upper packings until the upper end of the piston protrudes from the threaded joint (7).
20. Remove installation tool from piston (4).
21. Slide the top of the piston (4) into the T-slot (2) on the slider assembly (3).
22. Screw lock nut (5) at the upper housing (6) until it touches.
23. Lubricate the threading of the upper housing (6) with machine grease.
Remove upper housing from the vice.
24. Screw upper housing (6) into the gear unit housing until the lock nut (5) touches and the connector for the connection hose faces the rear.
25. Tighten lock nut (5) with light hammer blows.
26. Insert guide ring (11) into the lower housing (Fig. 13, Item 10) and screw lower housing into upper housing and tighten.
27. Screw on and tighten connection hose.
28. Screw in inlet valve housing (Fig. 12, item 2), see Chapter 11.2, Item 13.
29. Screw on and tighten suction tube.
30. Fasten return hose with clamp at suction tube.
31. Install front cover.

11.4 REPLACING THE MOTOR



The following procedure must only be performed by a Titan Authorized Service Center.

1. Unplug the unit.
2. Loosen and remove the two motor shroud screws (Fig 18, Item 1). Remove the motor shroud (2).
3. Loosen and remove the three belly pan screws (3). Remove the belly pan (4).
4. Loosen and remove the two motor cover screws (5). Remove the motor cover (6).
5. Disconnect all wires between the motor (7) and the sprayer.
6. Loosen and remove the two motor controller screws (10). Remove the motor controller (11).
7. Loosen and remove the four motor baffle screws (12). Remove the motor baffle (13).
8. Loosen and remove the three motor mounting screws (14).
9. Pull the motor (7) out of the gearbox housing (15).
10. With the motor removed, inspect the gears in the gearbox housing for damage or excessive wear. Replace the gears, if necessary.
11. Install the new motor (7) into the gearbox housing (15).
12. Secure the motor (7) with the three motor mounting screws (14).
13. Reconnect the wires between the sprayer and the new motor (refer to the Connection Diagram, section 11.7).
14. Place the baffle (13) over the end of the motor assembly (7). Secure with the four motor baffle screws (12).
15. Place motor controller (11) back into place behind the motor baffle (13). Secure with the two motor controller screws (10).
16. Reconnect all wires between the motor (7) and sprayer.
17. Place the motor cover (6) back over the motor controller (11). Secure with the two motor cover screws (5).
18. Put the belly pan (4) back in place and secure with the three belly pan screws (3).
19. Slide the motor shroud (2) over the motor assembly (7).
20. Secure the motor shroud (2) with the two motor shroud screws (1).

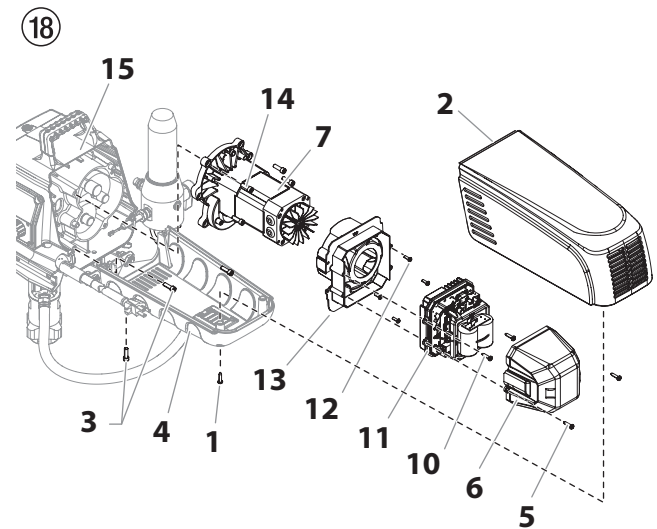

11.5 REPLACING THE GEARS



The following procedure must only be performed by a Titan Authorized Service Center.

1. Follow steps 1-9 in **Replacing the Motor Assembly** (section 11.4) to remove the motor and control panel.
2. Inspect the armature gear (Fig. 19, Item 1) on the end of the motor for damage or excessive wear. If the gear is completely worn out, replace the motor assembly.
3. Remove and inspect the 1st stage gear (2) and 2nd stage gear (3) assemblies for damage or excessive wear. Replace, if necessary.
4. Inspect the front gear box (4) assembly for damage or excessive wear. If damaged or worn, replace the front gear box assembly.



Clean and refill the gear box cavity up to the rear face of each gear with Lubriplate (P/N 314-171).

5. Reinstall the motor into the gearbox housing (4).
6. Follow steps 11-20 in **Replacing the Motor Assembly** (section 11.4) to replace the motor.

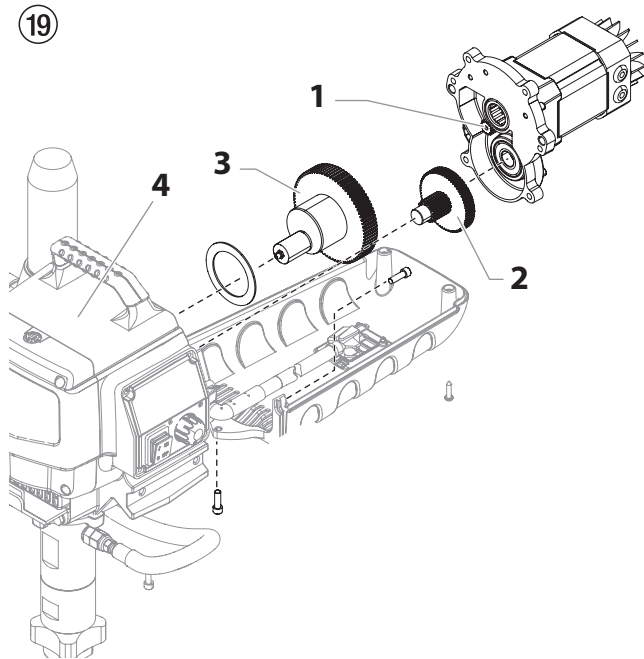

11.6 REPLACING THE TRANSDUCER



The following procedure must only be performed by a Titan Authorized Service Center.

1. Unplug the unit.
2. Loosen and remove the two filter assembly bolts (Fig. 20, Item 1). Slide the filter assembly from the cart.

(20)

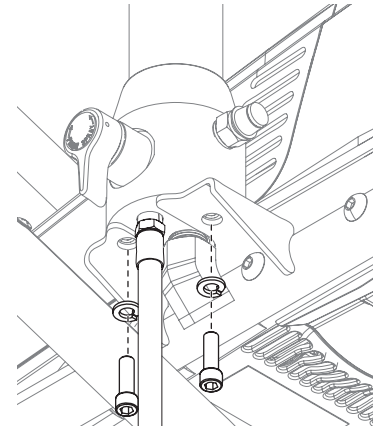

3. Loosen and remove the two motor shroud screws (Fig. 21, Item 1). Remove the motor shroud (2).
4. Loosen and remove the two motor cover screws (3). Remove the motor cover (4).
5. Disconnect the transducer wire from the motor controller (5).
6. Pull the grommet (6) out of the mounting plate and slide it up the shaft of the transducer (7) until it is clear of the mounting plate.
7. Using a wrench, loosen and remove the transducer (7) from the filter housing (8). Carefully thread the transducer wire out through the mounting plate.
8. Slide the grommet (6) off of the old transducer (7) and onto the new transducer.
9. Thread the new transducer wire through the mounting plate and back to the motor controller (5).
10. Thread the new transducer (7) into the filter housing (8) and tighten securely with a wrench.



Make sure the o-ring on the transducer is in place before threading the transducer into the filter housing.

11. Push the grommet (6) into the mounting plate.

12. Connect the transducer wire to the motor controller (refer to the Connection Diagram, section 11.7).
13. Place the motor cover (4) back over the motor controller (5). Secure with the two motor cover screws (3).
14. Slide the motor shroud (2) over the motor assembly.
15. Secure the motor shroud (2) with the two motor shroud screws (1).
16. Reattach the filter assembly to the cart.

②1

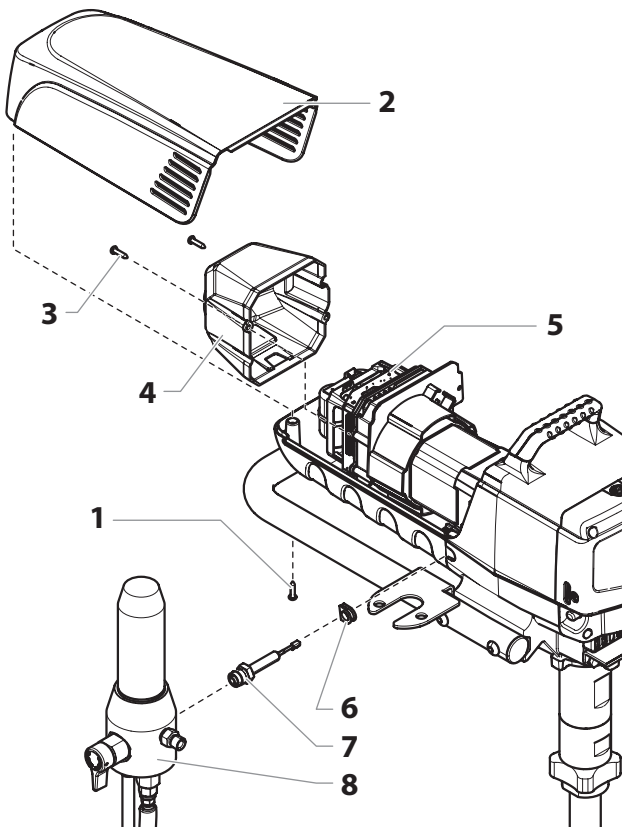

WARRANTY

Titan Tool, Inc., ("Titan") warrants that at the time of delivery to the original purchaser for use ("End User"), the equipment covered by this warranty is free from defects in material and workmanship. With the exception of any special, limited, or extended warranty published by Titan, Titan's obligation under this warranty is limited to replacing or repairing without charge those parts which, to Titan's reasonable satisfaction, are shown to be defective within twelve (12) months after sale to the End User. This warranty applies only when the unit is installed and operated in accordance with the recommendations and instructions of Titan.

This warranty does not apply in the case of damage or wear caused by abrasion, corrosion or misuse, negligence, accident, faulty installation, substitution of non-Titan component parts, or tampering with the unit in a manner to impair normal operation.

Defective parts are to be returned to an authorized Titan sales/service outlet. All transportation charges, including return to the factory, if necessary, are to be borne and prepaid by the End User. Repaired or replaced equipment will be returned to the End User transportation prepaid.

THERE IS NO OTHER EXPRESS WARRANTY. TITAN HEREBY DISCLAIMS ANY AND ALL IMPLIED WARRANTIES INCLUDING, BUT NOT LIMITED TO, THOSE OF MERCHANTABILITY AND FITNESS FOR A PARTICULAR PURPOSE, TO THE EXTENT PERMITTED BY LAW. THE DURATION OF ANY IMPLIED WARRANTIES WHICH CANNOT BE DISCLAIMED IS LIMITED TO THE TIME PERIOD SPECIFIED IN THE EXPRESS WARRANTY. IN NO CASE SHALL TITAN LIABILITY EXCEED THE AMOUNT OF THE PURCHASE PRICE. LIABILITY FOR CONSEQUENTIAL, INCIDENTAL OR SPECIAL DAMAGES UNDER ANY AND ALL WARRANTIES IS EXCLUDED TO THE EXTENT PERMITTED BY LAW.

TITAN MAKES NO WARRANTY AND DISCLAIMS ALL IMPLIED WARRANTIES OF MERCHANTABILITY AND FITNESS FOR A PARTICULAR PURPOSE WITH RESPECT TO ACCESSORIES, EQUIPMENT, MATERIALS OR COMPONENTS SOLD BUT NOT MANUFACTURED BY TITAN. THOSE ITEMS SOLD, BUT NOT MANUFACTURED BY TITAN (SUCH AS GAS ENGINES, SWITCHES, HOSES, ETC.) ARE SUBJECT TO THE WARRANTY, IF ANY, OF THEIR MANUFACTURER. TITAN WILL PROVIDE THE PURCHASER WITH REASONABLE ASSISTANCE IN MAKING ANY CLAIM FOR BREACH OF THESE WARRANTIES.



TITAN®

International
international@titantool.com
Fax: 1-763-519-3509

1770 Fernbrook Lane
Minneapolis, MN 55447
www.titantool-international.com

¡Advertencia!

¡Atención: Peligro de lesiones por inyección!

Los equipos Airless producen unas presiones de pulverización extremadamente altas.



1

¡Nunca poner en contacto con el chorro de pulverización ni los dedos, ni las manos ni otras partes del cuerpo!

No dirigir nunca la pistola de pulverización hacia sí mismo, en dirección a otras personas y a animales.

No utilizar jamás la pistola sin el protector contra contactos.

No trate una lesión por pulverización como una lesión de corte inocua. En caso de lesiones cutáneas por contacto con material de recubrimiento o disolvente, consultar inmediatamente a un médico para un tratamiento rápido y correcto. Informe al médico sobre el material de recubrimiento o disolvente utilizado.

2

Antes de toda puesta en funcionamiento se tendrán en cuenta los puntos siguientes; conforme a las instrucciones de uso:

1. No utilizar equipo defectuoso.
2. Asegurar la pistola mediante la palanca de seguridad que se encuentra en la misma.
3. Asegurar la puesta a tierra.
4. Verificar la presión de servicio admitida por la manguera de alta presión y la pistola de pulverización.
5. Controlar la hermeticidad de todos los elementos de unión.

3

Respetar estrictamente las instrucciones dadas para la limpieza y el mantenimiento del equipo que deben efectuarse con toda regularidad.

Antes de cualquier trabajo en el equipo y durante todas las pausas de trabajo, respetar sin falta las reglas siguientes:

1. Descargar la presión de la pistola y la manguera.
2. Asegurar la pistola mediante la palanca de seguridad que se encuentra en la misma.
3. Desconectar el aparato.

¡Preste atención a la seguridad!

1	NORMAS DE SEGURIDAD PARA LA PULVERIZACIÓN AIRLESS	32	8	LIMPIEZA DEL APARATO (PUESTA FUERA DE SERVICIO)	46
1.1	Explicación de los símbolos utilizados	32	8.1	Limpieza del aparato por fuera	46
1.2	Seguridad eléctrica	36	8.2	Filtro de aspiración	46
1.3	Carga electrostática (formación de chispas o llama)	36	8.3	Limpieza del filtro de alta presión	47
2	SINOPSIS DE APLICACIÓN	37	8.4	Limpieza de la pistola de pulverización Airless	47
2.1	Campos de aplicación	37	9	PROCEDIMIENTO EN CASO DE AVERÍAS	48
2.2	Materiales de recubrimiento	37	10	MANTENIMIENTO	49
3	DESCRIPCIÓN DEL APARATO	38	10.1	Mantenimiento general	49
3.1	Proceso Airless	38	10.2	Manguera de alta presión	49
3.2	Funcionamiento del aparato	38	11	REPARACIONES EN EL APARATO	49
3.3	Leyenda del cuadro explicativo Impact 740	38	11.1	Válvula de descarga	49
3.4	Cuadro explicativo Impact 740	39	11.2	Válvula de admisión y escape	50
3.5	Datos técnicos	40	11.3	Empaquetaduras	51
3.6	Transporte	40	11.4	Reemplazo del motor	53
4	PUESTA EN SERVICIO	41	11.5	Reemplazo de los engranajes	54
4.1	Manguera de alta presión, pistola de pulverización y aceite separador	41	11.6	Reemplazo del transductor	55
4.2	Indicadores del panel de control	41	11.7	Esquema eléctrico Impact 740	56
4.3	Ajustes con el mando regulador de presión	42	12	APÉNDICE	56
4.4	Conexión a la red de alimentación	42	12.1	Selección de boquillas	56
4.5	Limpieza de agentes de conservación en la primera puesta en marcha	43	12.2	Mantenimiento y limpieza de las boquillas de metal duro Airless	56
4.6	Poner el equipo en marcha con material de recubrimiento	43	GARANTÍA	57	
5	TÉCNICA DE PULVERIZACIÓN	44	ACCESORIOS Y PIEZAS DE RECAMBIO	86	
6	MANEJO DE LA MANGUERA DE ALTA PRESIÓN	45	Lista de piezas de recambio conjunto principal	86/87	
7	INTERRUPCIÓN DEL TRABAJO	45	Lista de piezas de recambio zona de pintura	88/89	
			Lista de piezas de recambio del conjunto del mecanismo impulsor	90/91	
			Lista de piezas de recambio del filtro de alta presión	92	
			Lista de piezas de recambio del carro alto	93	
			Lista de piezas de recambio del carro bajo	94	
			Lista de piezas de recambio del sistema de aspiración del carro bajo	95	
			ACCESORIOS	96/97	

1 NORMAS DE SEGURIDAD PARA LA PULVERIZACIÓN AIRLESS

1.1 EXPLICACIÓN DE LOS SÍMBOLOS UTILIZADOS

El presente manual contiene información que deberá leer y comprender bien antes de utilizar el equipo. Cuando llegue a una sección que tenga uno de los siguientes símbolos, preste especial atención y asegúrese de que se cumplen las medidas de seguridad.



→ Este símbolo indica un peligro potencial que puede provocar lesiones graves e incluso la muerte. A continuación se incluye información importante de seguridad.



Atención

→ Este símbolo indica un peligro potencial para usted o para el equipo. A continuación se incluye información importante para evitar daños al equipo o evitar situaciones que podrían provocar lesiones de segundo orden.



→ Peligro de lesiones por inyección



→ Peligro de incendio



→ Peligro de explosión



→ Mezclas de vapores tóxicos y/o inflamables. Peligro de intoxicación y quemadura



→ Las notas añaden información importante a la que debe prestarse especial atención.



PELIGRO: LESIÓN CAUSADA POR INYECCIÓN

La corriente de líquido a alta presión que produce este equipo puede perforar la piel y tejidos interiores, pudiendo provocar graves lesiones e incluso hay posibilidad de amputación.

No trate una lesión por pulverización como una lesión de corte inocua. En caso de lesiones cutáneas por contacto con material de recubrimiento o disolvente, consultar inmediatamente a un médico para un tratamiento rápido y correcto. Informe al médico sobre el material de recubrimiento o disolvente utilizado.

PREVENCIÓN:

- NUNCA dirija la pistola a ninguna parte del cuerpo.
- NUNCA toque con ninguna parte del cuerpo la corriente de líquido. NO toque con ninguna parte del cuerpo ninguna fuga en la manguera de líquido.
- NUNCA ponga la mano delante de la pistola. Los guantes no serán protección suficiente contra una lesión por inyección.
- Ponga SIEMPRE el seguro del gatillo de la pistola, cierre la bomba y libere toda la presión antes de realizar labores de mantenimiento y reparación, limpiar la boquilla o el protector, cambiar la boquilla o dejar de usarla. La presión no se descargará apagando el motor. La válvula PRIME/SPRAY (cebar/pulverizar) o válvula de purga de presión debe estar en la posición adecuada para liberar la presión del sistema. Consulte el PROCEDIMIENTO PARA LIBERAR PRESIÓN descrito en el presente manual.

- Mantenga SIEMPRE el protector de la boquilla en su sitio mientras pulveriza. El protector de la boquilla ofrece cierta protección pero principalmente se trata de un dispositivo de advertencia.
- Desmonte SIEMPRE la boquilla pulverizadora antes de enjuagar o limpiar el sistema.
- NUNCA use una pistola pulverizadora si el seguro del gatillo no funciona o si la protección del gatillo no está en su sitio.
- Todos los accesorios deben cumplir o superar las especificaciones nominales para la gama de presiones de funcionamiento del pulverizador. Esto incluye boquillas pulverizadoras, pistolas, extensiones y manguera.



PELIGRO: MANGUERA DE ALTA PRESIÓN

En la manguera de pintura pueden aparecer fugas a causa del desgaste, de retorcimientos o de un mal uso. Una fuga puede proyectar material hacia la piel. Revise siempre la manguera antes de usarla.

PREVENCIÓN:

- Evitar doblar mucho o plegar la manguera de alta presión, radio de flexión mínimo, aprox. 20 cm.
- No pasar por encima de la manguera de alta presión, protegerla contra contactos con objetos agudos y cantos cortantes.
- Sustituir inmediatamente la manguera de alta presión dañada.
- ¡No reparar nunca una manguera de alta presión defectuosa!
- La carga electrostática de la pistola de pulverización y la manguera de alta presión se descarga a través de la manguera de alta presión. Por esa razón, la resistencia eléctrica entre los empalmes de la manguera de alta presión debe ser igual o menor a un Megaohm.
- Por razones de funcionamiento, seguridad y duración, emplear únicamente mangueras de alta presión originales de Titan.
- Cada vez que vaya a utilizar el equipo, compruebe antes todas las mangueras en busca de cortes, fugas, abrasión o bultos en la cubierta. Compruebe el movimiento de los acoplamientos y si están dañados. Sustituya inmediatamente una manguera si descubre alguna de estas anomalías. No repare nunca una manguera de pintar. Sustitúyala por una manguera a alta presión puesta a tierra.
- Asegúrese de que la manguera de aire y las mangueras de pulverización estén dispuestos

de forma que minimicen el peligro de deslizamientos, tropiezos y caídas.



PELIGRO: EXPLOSIONES E INCENDIOS



Los vapores inflamables, como los vapores de las pinturas y los solventes, pueden encenderse o explotar en el área de trabajo.

PREVENCIÓN:

- No utilice materiales con un punto de ignición por debajo de 38 °C (100 °F). El punto de ignición es la temperatura a la que un fluido puede producir vapores suficientes como para que se inflamen.
- No utilizar el aparato en locales de fabricación que están bajo ordenanza de protección contra explosión.
- Permita una zona de escape amplia y que entre aire fresco para que el aire dentro de la zona de pulverización no acumule vapores inflamables.
- Evite todas las fuentes de ignición, tales como chispas por electricidad estática, aparatos eléctricos, llamas, luces indicadoras, objetos calientes y chispas producidas al conectar y desconectar cables de alimentación o interruptores de luces en funcionamiento.
- No fume en la zona de pulverización.
- Coloque el pulverizador a una distancia suficiente del objeto a pulverizar en un área bien ventilada (añada más manguera si es necesario). Los vapores inflamables suelen ser más pesados que el aire. El área del suelo debe estar perfectamente ventilada. La bomba contiene piezas que forman arcos eléctricos y sueltan chispas, pudiendo inflamar los vapores.
- El equipo y los objetos alrededor y en la zona de pulverización deben estar puestos a tierra adecuadamente para evitar chispas estáticas.
- Use solamente una manguera conductora o a tierra para líquido a alta presión. La pistola debe estar puesta a tierra a través de las conexiones de la manguera.
- El cable de alimentación debe estar conectado a un circuito puesto a tierra (sólo unidades eléctricas).
- Enjuague siempre la unidad en un recipiente de metal aparte, a baja presión de la bomba y con la boquilla quitada. Sujete la pistola con firmeza contra el lateral del recipiente para poner a tierra dicho recipiente y evitar así chispas estáticas.
- Siga las instrucciones y advertencias del fabricante del material y del disolvente. Familiarícese con la hoja de datos de seguridad de materiales e información técnica del material de recubrimiento para garantizar un uso seguro.
- Use la mínima presión posible cuando enjuague el equipo.
- Al limpiar el aparato con disolvente no se debe pulverizar o bombear a un recipiente con orificio pequeño (ojo de barril). Peligro de formación de una mezcla de gas/aire explosiva. El recipiente deberá estar puesto a tierra.
- No use una pintura o un solvente que contenga hidrocarburos halogenados. Tales como: cloro, fungicida, blanqueador, cloruro de metileno y tricloroetano. Estos no son compatibles con el aluminio. Contacte con el proveedor del recubrimiento para obtener información acerca de la compatibilidad del material con el aluminio.

**PELIGRO: VAPORES
PELIGROSOS**

Las pinturas, disolventes, y otros materiales pueden ser perjudiciales si se inhalan o entran en contacto con el cuerpo. Los vapores pueden provocar náuseas intensas, desmayos o envenenamiento.

PREVENCIÓN:

- Ponerse una careta respiratoria durante los trabajos de pulverización. Lea todas las instrucciones facilitadas con la mascarilla para asegurarse de que proporciona toda la protección necesaria.
- Se deben respetar todas las normas de seguridad con respecto a la protección contra vapores dañinos.
- Lleve gafas protectoras.
- Para proteger la piel se necesitan especialmente ropa protectora, guantes y, si es necesario, crema cutánea de protección. Prestar atención a las prescripciones de los fabricantes con respecto a materiales de recubrimiento, disolventes y agentes limpiadores durante la preparación, el tratamiento y la limpieza de los aparatos.

**PELIGRO: GENERAL**

Pueden producirse lesiones graves o daños materiales.

PREVENCIÓN:

- Cumpla todos los reglamentos locales, estatales y nacionales pertinentes relativos a ventilación, prevención de incendios y funcionamiento.
- Al apretar el gatillo, la mano que sujeta la pistola pulverizadora experimenta una fuerza de retroceso. La fuerza de retroceso de la pistola pulverizadora es especialmente fuerte cuando se quita la boquilla y se selecciona una presión alta para la bomba airless. Cuando vaya a limpiar la boquilla pulverizadora, ponga la perilla de control de presión al mínimo.
- Emplee solamente piezas autorizadas por el fabricante. El usuario asumirá todos los riesgos y toda la responsabilidad cuando utilice piezas que no cumplan con las especificaciones mínimas y dispositivos de seguridad del fabricante de la bomba.
- Siga SIEMPRE las instrucciones del fabricante del material para que la manipulación de pinturas y disolventes sea segura.
- Limpie inmediatamente todos los derrames de materiales y solventes para evitar el peligro de deslizamiento.
- El dispositivo pesa más de 36 kg. Se necesitan tres personas para levantarlo.
- Nunca deje este equipo sin vigilancia. Manténgalo fuera del alcance de los niños o de cualquier persona que no esté familiarizada con el funcionamiento de equipos airless.
- El dispositivo pesa más de 18 kg. Se necesitan dos personas para levantarlo.
- No pulverice al aire libre si hace viento.
- El dispositivo y todos los líquidos relacionados (es decir, aceite hidráulico) se deben desechar de una forma amigable con el medioambiente.

1.2 SEGURIDAD ELÉCTRICA

Los modelos eléctricos deben conectarse a tierra. En caso de cortocircuito eléctrico, la puesta a tierra reduce el peligro de descarga eléctrica al proporcionar un hilo de escape para la corriente eléctrica. Este producto está provisto de un cable que tiene un hilo de puesta a tierra con un enchufe de tierra adecuado. Conexión a la red de alimentación sólo a través de un punto de alimentación especial, p.ej. a través de un dispositivo protector contra corriente defectuosa con INF 30 mA.



PELIGRO — Los trabajos y las reparaciones en el sistema eléctrico deben ser ejecutados únicamente por un electricista cualificado. No asumimos ninguna responsabilidad en caso de una instalación inadecuada. Desconectar el equipo. Antes de toda reparación – extraer la clavija de red de la caja de enchufe.

Peligro de cortocircuito mediante agua infiltrada en el dispositivo eléctrico. No pulverizar nunca el aparato con detergente o vapor detergente de alta presión.

TRABAJOS O REPARACIONES EN EL EQUIPAMIENTO ELÉCTRICO:

Disponer su ejecución únicamente por un electricista competente. No se asume ninguna responsabilidad por la instalación inadecuada.

1.3 CARGA ELECTROSTÁTICA (FORMACIÓN DE CHISPAS O LLAMA)



A raíz de la velocidad de circulación del material de recubrimiento durante la pulverización, pueden eventualmente producirse cargas electrostáticas en el equipo. Éstas pueden dar lugar a formación de chispas o llama al descargarse. Por eso es necesario que el aparato esté siempre conectado a tierra a través de la instalación eléctrica. La conexión debe realizarse a través de una caja de enchufe conectada a tierra de debida forma.

La carga electrostática de la pistola de pulverización y la manguera de alta presión se descarga a través de la manguera de alta presión. Por esa razón, la resistencia eléctrica entre los empalmes de la manguera de alta presión debe ser igual o menor a 197 k $\frac{1}{2}$ /m (60 k $\frac{1}{2}$ /ft.).

2 SINOPSIS DE APLICACIÓN

2.1 CAMPOS DE APLICACIÓN

El rendimiento del Impact 740 está previsto para permitir el procesamiento de pinturas de dispersión para objetos pequeños y medianos en el sector interior.

EJEMPLOS DE OBJETOS DE PULVERIZACIÓN

Ambos equipos son adecuados para todos los trabajos de laqueado usuales, como por ejemplo: Puertas, marcos de puerta, barandillas, muebles, revestimientos de madera, cercas, radiadores y piezas de acero.

2.2 MATERIALES DE RECUBRIMIENTO

MATERIALES DE RECUBRIMIENTO PROCESABLES



Preste atención a la calidad Airless de los materiales de recubrimiento a procesar.

Lacas y pinturas diluibles con agua y que contienen disolvente, materiales de recubrimiento bicomponentes, dispersiones, pinturas látex, agentes de desmoldeo, óleos, primera capa, pinturas de imprimación y masillas.

El procesamiento de otros materiales de recubrimiento se admite sólo con autorización de la empresa TITAN.

FILTRADO

Pese al filtro de aspiración y el filtro enchufable en la pistola de pulverización, se recomienda en general realizar un filtrado del material de recubrimiento. Agitar bien el material de recubrimiento antes de proceder al trabajo.



Atención: Al remover con un mecanismo agitador accionado a motor, prestar atención de que no se formen burbujas, ya que éstas dificultan la pulverización, y pueden también interrumpir el funcionamiento.

VISCOSIDAD

El aparato permite procesar materiales de recubrimiento de alta viscosidad hasta aprox. 25.000 mPa·s. Si no es posible la aspiración de materiales de recubrimiento, se han de diluir conforme a las indicaciones del fabricante.

MATERIALES DE RECUBRIMIENTO BICOMPONENTES

Se cumplirá exactamente el tiempo de procesamiento correspondiente. Durante este tiempo el aparato deberá lavarse y limpiarse cuidadosamente con el respectivo agente limpiador.

MATERIALES DE RECUBRIMIENTO CON SUSTANCIAS ACCESORIAS DE CANTO VIVO

Estos ejercen un fuerte efecto desgastador sobre las válvulas, la manguera de alta presión, la pistola de pulverización y la boquilla, lo cual puede acortar considerablemente la duración de estas piezas.

3 DESCRIPCIÓN DEL APARATO

3.1 PROCESO AIRLESS

Los campos de aplicación principales son el recubrimiento con capas gruesas de material de recubrimiento de alta viscosidad de grandes superficies y con alta aplicación de material.

Una bomba de pistón aspira el material de recubrimiento y lo transporta a presión a la boquilla. El material de recubrimiento se pulveriza impulsado a través de la boquilla a una presión de hasta 22,1 MPa (221 barios). Esta alta presión produce una pulverización micrométrica del material de recubrimiento.

Dado que en este sistema no se utiliza aire, este proceso se denomina proceso AIRLESS (exento de aire).

Esta forma de pulverizar reúne las ventajas de la más fina pulverización, un funcionamiento pobre en neblinas y una superficie lisa y sin burbujas. Junto a estas ventajas se pueden mencionar la velocidad de trabajo y la gran manejabilidad.

3.2 FUNCIONAMIENTO DEL APARATO

A continuación la estructuración técnica a grandes rasgos, a fin de una mejor comprensión del funcionamiento.

Titan Impact 740 son equipos de pulverización de alta presión con accionamiento eléctrico.



Un mecanismo de engranajes transfiere la fuerza motriz a un eje de cigüeñal, que mueve arriba y abajo el pistón de la bomba de transporte de material.

La válvula de admisión abre automáticamente mediante el movimiento ascendente del pistón. La válvula de escape abre durante el movimiento descendente del pistón.

El material de recubrimiento se transporta a alta presión a través de la manguera de alta presión a la pistola de pulverización. El material de recubrimiento se pulveriza al salir por la boquilla.

El regulador de presión regula la cantidad de transporte y la presión de servicio del material de recubrimiento.

3.3 LEYENDA DEL CUADRO EXPLICATIVO IMPACT 740

1. Pistola de pulverización
2. Manguera de alta presión
3. Abertura de relleno para Piston Lube (el Piston Lube evita el desgaste excesivo de las empaquetaduras)
4. Indicador del nivel de aceite
5. Gancho de cubo
6. Botón de aceite
7. Manguera de aspiración
8. Manguera de retorno
9. Carro alto
10. Válvula de descarga
Palanca en posición vertical – PRIME ( circulación)
Palanca en posición horizontal – SPRAY ( pulverizar)
11. Indicadores del panel de control
12. Mando regulador de presión
13. Interruptor ON/CON – OFF/DES
14. Manómetro

3.4 CUADRO EXPLICATIVO IMPACT 740

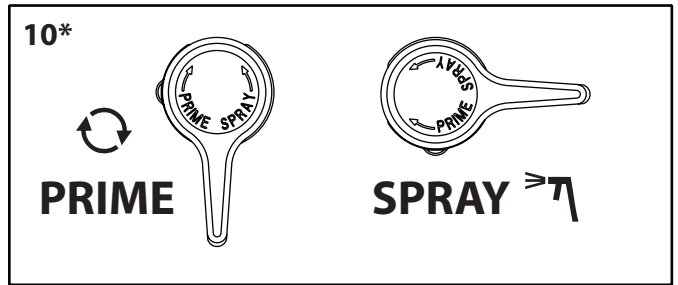
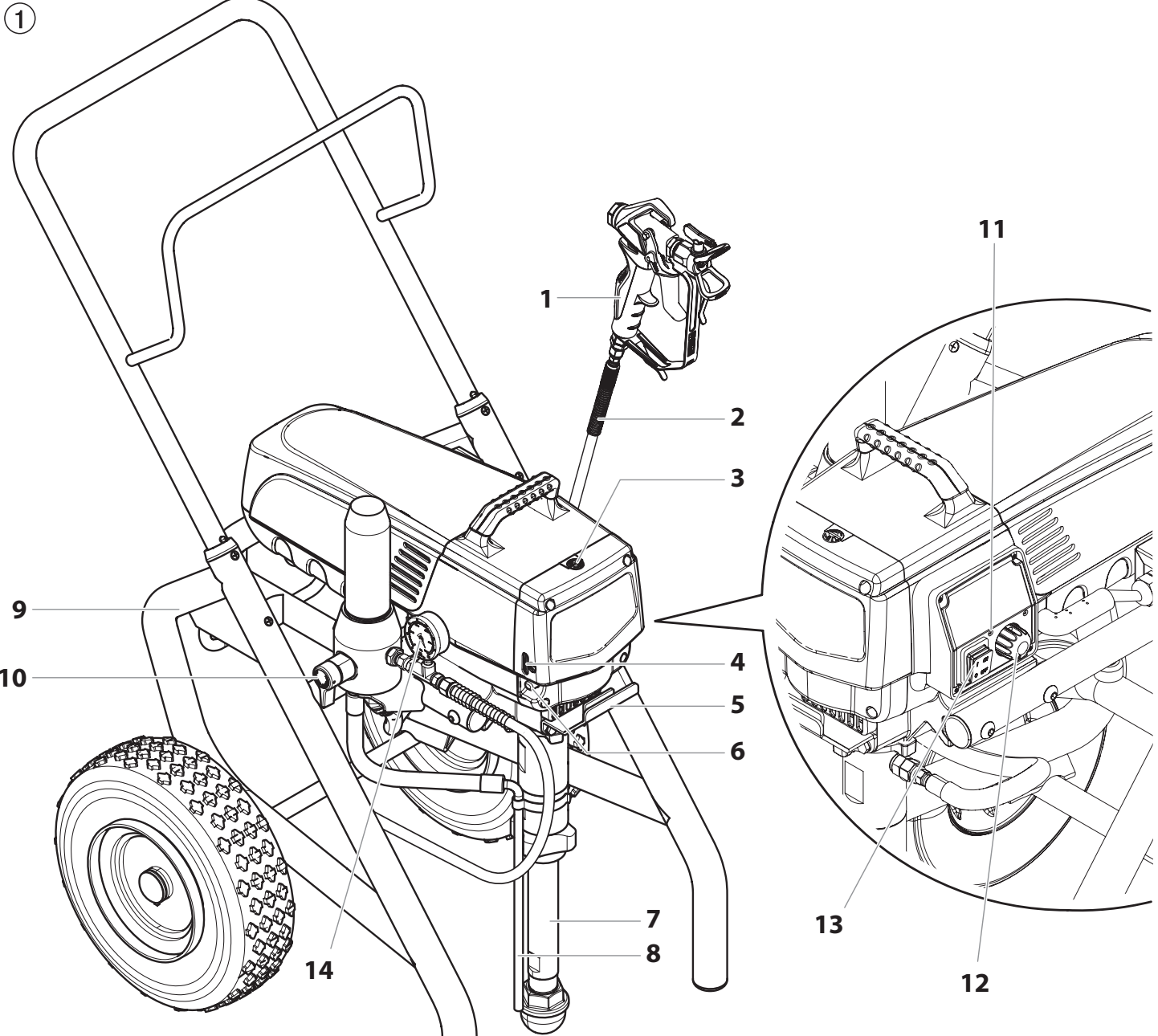

3.5 DATOS TÉCNICOS

Tensión	220~240 VAC, 50/60 Hz
Consumo de corriente máx.	7,5 A
Cable de conexión	Página 90
Potencia consumida	1725 Watt
Presión de servicio máx.	221 bar (22,1 MPa)
Intensidad volumétrica a 120 barios (12 MPa) con agua	3,0 l/min
Tamaño de boquilla máx.	0,029 inch (pulgada) – 0,73 mm
Temperatura máx. del material de recubrimiento	43°C
Viscosidad máx.	25.000 MPa·s
Peso	
Carro alto	43,5 kg
Carro bajo	43,5 kg
Manguera especial de alta presión	DN 6 mm, 15 m, rosca de empalme M 16 x 1,5
Medidas (L x B x H)	
Carro alto	590 x 529 x 726 mm
Carro bajo	1148 x 541 x 485 mm
Altitud	Este equipo funcionará correctamente hasta 2000 m sobre el nivel medio del mar
Vibración	La pistola pulverizadora no excede los 2,5m/s ²
Nivel de presión sonora máx.	80 dB*

* Punto de medida: Distancia lateral al aparato 1 m y 1,60 m sobre el suelo, 12 MPa (120 barios) presión de servicio, suelo anticústico

3.6 TRANSPORTE

Empujar o tirar para mover el equipo.

Extraer la empuñadura (Fig. 2, Pos. 1) hasta el tope. Introducción de la empuñadura – Accionar los pulsadores (2) en los largueros, e introducir luego la empuñadura.

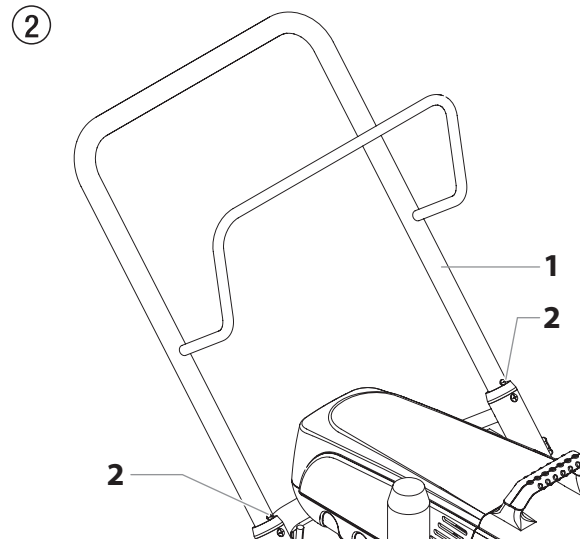

4 PUESTA EN SERVICIO

4.1 MANGUERA DE ALTA PRESIÓN, PISTOLA DE PULVERIZACIÓN Y ACEITE SEPARADOR

1. Enroscar el manómetro (Fig. 3, Pos. 1) en la salida de material de recubrimiento (2).
2. Enroscar la manguera de alta presión (3) en la salida de material de recubrimiento (Fig. 3, Pos. 4)
3. Atornillar la pistola de pulverización (5) con la boquilla elegida en la manguera de alta presión.
4. Apretar bien la tuerca tapón en la manguera de alta presión, para que no salga material de recubrimiento.

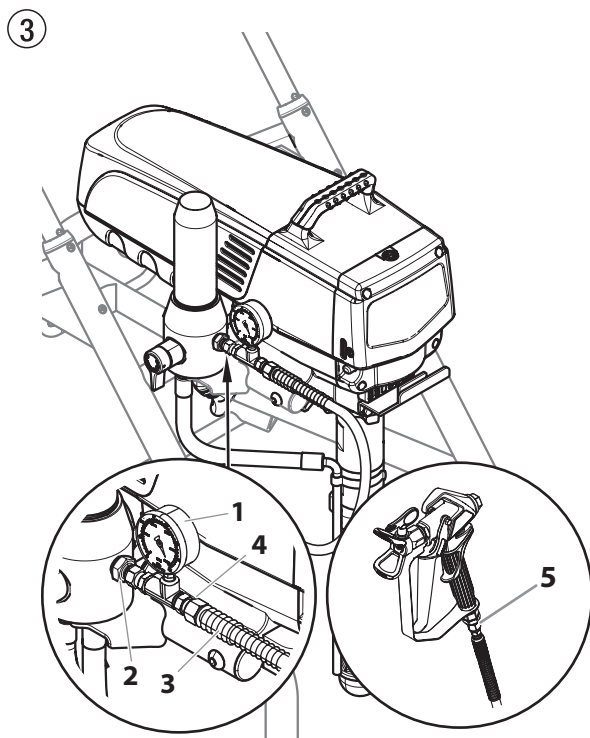

5. Retire la tapa de la copa de aceite con un destornillador para ranura recta.
6. Rellenar tal cantidad Piston Lube (Fig. 4), de manera que no gotee en el depósito de material de recubrimiento.



Atención

El Piston Lube evita el desgaste excesivo de las empaquetaduras.

7. Reemplace la tapa de la copa de aceite.
8. Presione el botón de aceite 2 a 5 veces para cebar el aceitero. Presione una vez por cada ocho horas de uso para lubricar la sección de líquido.

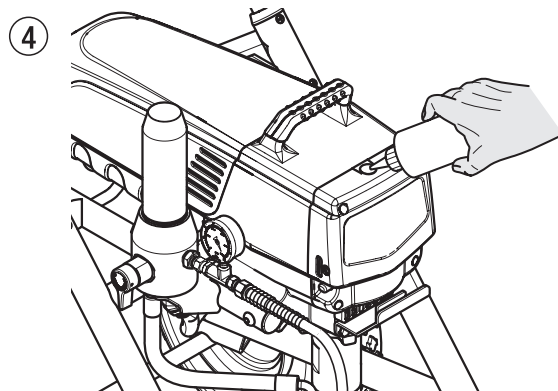

4.2 INDICADORES DEL PANEL DE CONTROL

A continuación se muestra una descripción de los indicadores del panel de control.

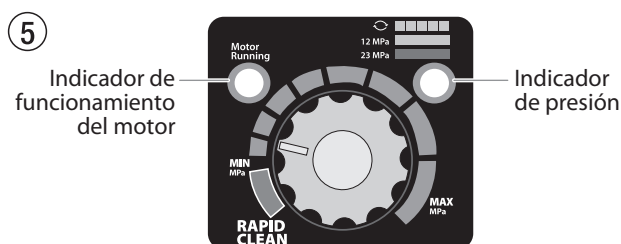

INDICADOR DE FUNCIONAMIENTO DEL MOTOR

El indicador de funcionamiento del motor se enciende al poner en marcha el motor. Este indicador se utiliza en los centros de servicio para solucionar problemas del motor.

INDICADOR DE PRESIÓN

El indicador de presión muestra la presión de funcionamiento actual del pulverizador. Muestra tres indicaciones diferentes: amarillo intermitente, amarillo fijo y verde fijo.

Amarillo intermitente

Cuando el indicador de presión parpadea en amarillo, el pulverizador está funcionando entre 0 y 1,4 MPa (14 bar). Un indicador de presión amarillo intermitente indica que:

- El pulverizador está enchufado y encendido ("ON")
- El pulverizador está funcionando con una presión de cebado (con muy poca presión o sin presión)
- Es seguro cambiar la válvula PRIME/SPRAY (cebar/pulverizar) de posición
- Es seguro cambiar o reemplazar la boquilla pulverizadora



Si el indicador de presión comienza a parpadear en amarillo al poner el mando de control en una presión mayor y la válvula PRIME/SPRAY está en la posición SPRAY, o la boquilla está desgasta o el pulverizador necesita servicio/repación.

Verde fijo

Cuando el indicador de presión está verde fijo, el pulverizador está funcionando entre 12 MPa (120 bar) y 23 MPa (230 bar). Un indicador de presión en verde fijo indica que:

- La presión del pulverizador está configurada correctamente para pulverizar pinturas con base de aceite y pinturas de látex para viviendas
- El pulverizador está funcionando al máximo rendimiento con una configuración de alta presión
- Si el indicador de presión se pone amarillo fijo cuando la presión está configurada de modo que tenía que empezar en verde fijo, eso indica uno de los siguientes factores:
 - a. **Indicador de desgaste de la boquilla:** se pone amarillo al pulverizar con látex o a altas presiones. Esto significa que la boquilla está desgastada y debe reemplazarse.
 - b. **Boquilla demasiado grande:** cuando una boquilla es demasiado grande para el pulverizador colocado en la pistola, el indicador de presión pasa de verde a amarillo.
 - c. **Desgaste de la parte del líquido:** si aparece un indicador de presión amarillo fijo al usar una boquilla nueva y poner la presión al máximo, puede que sea necesaria una revisión (empaquetaduras desgastadas, pistón desgastado, válvula atascada, etc.).

4.3 AJUSTES CON EL MANDO REGULADOR DE PRESIÓN

1. Ajuste de presión mínima
2. Zona negro – sin generación de presión
3. Zona azul – presión pulsátil para la limpieza

⑤

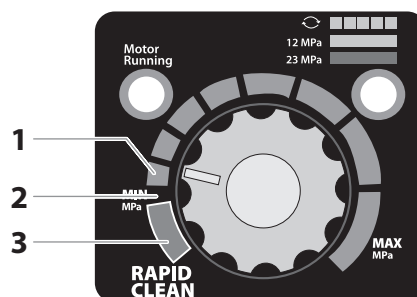

4.4 CONEXIÓN A LA RED DE ALIMENTACIÓN



La conexión debe realizarse a través de una caja de enchufe con contacto protector de tierra reglamentario.

Antes de conectar a la red de alimentación, prestar atención de que la tensión de red coincida con los datos indicados en la placa de características del equipo.

La conexión tiene que estar dotada de un interruptor de corriente de defecto INF \leq 30 mA.



En el programa de accesorios Titan encuentra dispositivos eléctricos de protección personal móvil, que usted puede también utilizar con otros equipos eléctricos.

4.5 LIMPIEZA DE AGENTES DE CONSERVACIÓN EN LA PRIMERA PUESTA EN MARCHA

1. Sumergir la manguera de aspiración (Fig. 7, Pos. 2) y la manguera de retorno (1) en un depósito con agente limpiador adecuado.
2. Girar el mando regulador de presión (3) a mínima presión.
3. Abrir la válvula de descarga (4), posición de válvula PRIME (↻ circulación).
4. Conectar el equipo (5) ON (CON).
5. Esperar hasta que por la manguera de retorno salga detergente.
6. Cerrar la válvula de descarga, posición de válvula SPRAY (↵ pulverizar).
7. Apretar el gatillo de la pistola de pulverización.
8. Pulverizar agente limpiador fuera del aparato a un recipiente colector abierto.

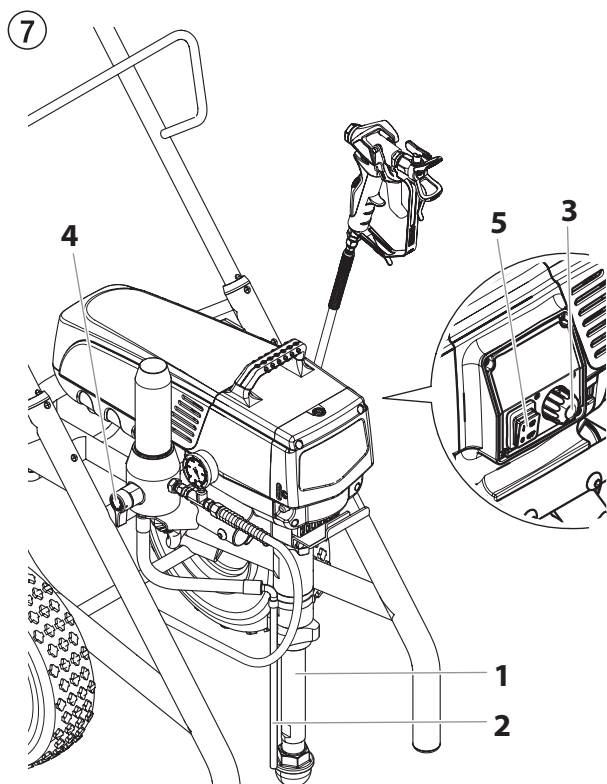

4.6 PONER EL EQUIPO EN MARCHA CON MATERIAL DE RECUBRIMIENTO

1. Sumergir la manguera de aspiración (Fig. 7, Pos. 2) y la manguera de retorno (1) en el depósito con material de recubrimiento.
2. Girar el mando regulador de presión (3) a mínima presión.
3. Abrir la válvula de descarga (4), posición de válvula PRIME (↻ circulación).
4. Conectar el equipo (5) ON (CON)
5. Esperar hasta que por la manguera de retorno salga material de recubrimiento.
6. Cerrar la válvula de descarga, posición de válvula SPRAY (↵ pulverizar).
7. Apretar el gatillo de la pistola de pulverización varias veces y pulverizar en un recipiente colector, hasta que el material de recubrimiento salga de forma ininterrumpida por la pistola de pulverización.
8. Aumentar la presión girando el mando regulador de presión lentamente a una posición de presión más alta.
Comprobar la proyección del pulverizado, aumentando la pulverización hasta que sea impecable.
Girar el mando regulador de presión siempre a la posición más baja, que todavía permita buena pulverización.
9. El aparato está disponible para pulverizar.

5 PULVERIZACIÓN



Peligro de inyección. No pulverice sin la protección de la punta en su lugar. NUNCA apriete el gatillo de la pistola a menos que la punta esté completamente girada en la posición de pulverización o de destrabado. SIEMPRE bloquee el gatillo de la pistola antes de retirar, reemplazar o limpiar la punta.

- A)** La clave para un buen trabajo de pintura es recubrir de forma pareja toda una superficie. Mueva su brazo a una velocidad constante y mantenga la pistola pulverizadora a una distancia constante de la superficie. La mejor distancia para pulverizar es de 25 a 30 cm entre la punta de pulverización y la superficie.

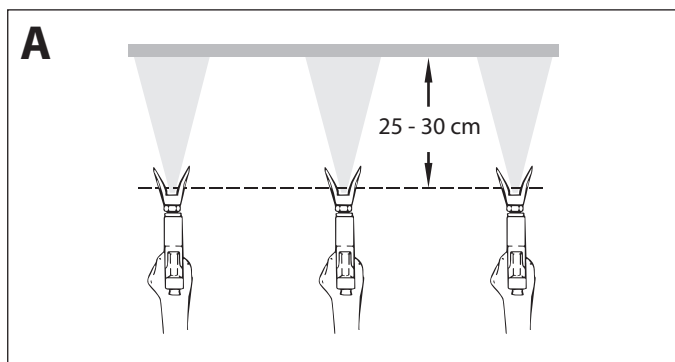

- B)** Mantenga la pistola pulverizadora en ángulos rectos respecto de la superficie. Esto quiere decir que debe mover todo el brazo de un lado a otro y no solo mover la muñeca.

Mantenga la pistola pulverizadora de forma perpendicular a la superficie, de lo contrario un extremo del patrón será más grueso que el otro.

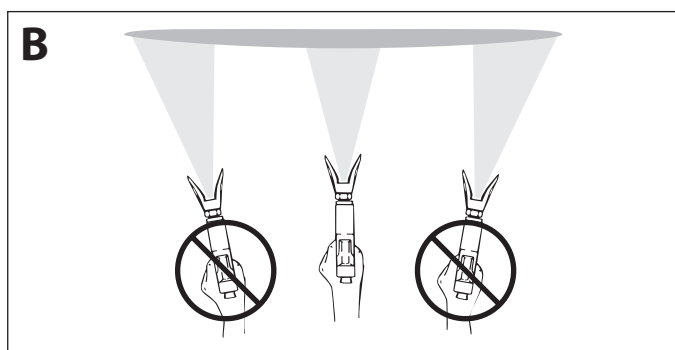

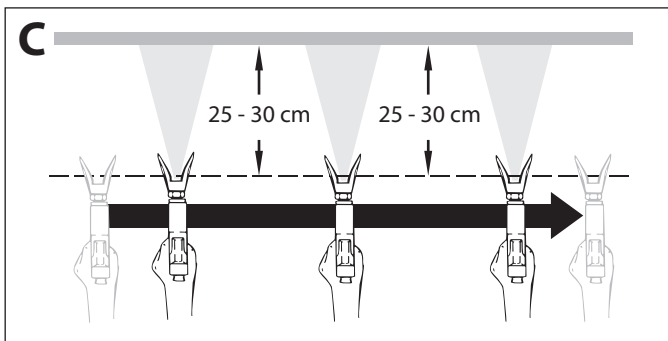

- C)** Apriete el gatillo después de comenzar el trazo. Suelte el gatillo antes de terminar el trazo. La pistola pulverizadora debería estar en movimiento cuando se aprieta y suelta el gatillo. Superponga cada trazo cerca de 30%. Esto garantizará un recubrimiento pareja.



Al presentarse zonas con bordes y franjas en el chorro de pulverizado – aumentar la presión de servicio o diluir el material de recubrimiento.

6 MANEJO DE LA MANGUERA DE ALTA PRESIÓN



	El aparato está equipado con una manguera de alta presión especialmente adecuada para bombas de pistón.
	Riesgo de lesiones mediante manguera de alta presión con fugas. Sustituir inmediatamente la manguera de alta presión dañada. ¡No reparar nunca una manguera de alta presión defectuosa!

La manguera de alta presión se tiene que manejar con cuidado. Evitar doblarla o plegarla demasiado, radio de flexión mínimo, aprox. 20 cm.

No pasar por encima de la manguera de alta presión, protegerla contra contactos con objetos agudos y cantos cortantes.

No tirar nunca de la manguera de alta presión para desplazar el equipo.

Prestar atención a que la manguera de alta presión no se pueda torcer. Esto se puede evitar utilizando una pistola de pulverización Titan con articulación giratoria y un tambor de manguera.



	Para el manejo de la manguera de alta presión durante trabajos en andamios se ha comprobado como más ventajoso, dirigir la manguera siempre por la parte exterior del andamio.
	En mangueras de alta presión viejas aumenta el riesgo de defectos. Titan recomienda sustituir la manguera de alta presión al cabo de 6 años.
	Por razones de funcionamiento, seguridad y duración, emplear únicamente mangueras de alta presión originales de Titan.

7 INTERRUPCIÓN DEL TRABAJO



1. Abrir la válvula de descarga, posición de válvula PRIME (↻ circulación).
2. Desconectar el equipo OFF (DES).
3. Girar el mando regulador de presión a mínima presión.
4. Apretar el gatillo de la pistola de pulverización, para descargar la presión de la manguera de alta presión y de la pistola de pulverización.
5. Asegurar la pistola de pulverización, véase las instrucciones de funcionamiento de la pistola de pulverización.
6. Si tiene que limpiarse la boquilla, véase la página 56, apartado 12.2.
Si está montada una boquilla de distinto modelo, proceder conforme al manual de instrucciones.
7. Dejar sumergidas la manguera de aspiración y la manguera de retorno o sumergirlas en un material de recubrimiento apropiado.

 Atención	Al emplear materiales de recubrimiento de secado rápido - o bicomponentes, lavar el aparato a fondo sin falta con agente limpiador adecuado, dentro del tiempo de procesamiento.
---	--

8 LIMPIEZA DEL APARATO (PUESTA FUERA DE SERVICIO)

	<p>La limpieza es la más segura garantía para un funcionamiento sin desperfectos. Después de terminar los trabajos de pulverización, limpiar el aparato. De ninguna manera deben secarse y quedar restos de material de recubrimiento pegados en el aparato.</p>
	<p>El agente limpiador utilizado para la limpieza (sólo con un punto de inflamación superior a 38°C) debe corresponder al material de recubrimiento.</p>
	<ul style="list-style-type: none"> • Asegurar la pistola de pulverización, véase las instrucciones de funcionamiento de la pistola de pulverización. • Limpiar y desmontar la boquilla. • Boquilla estándar, véase la página 56, apartado 12.2. • Si está montada una boquilla de distinto modelo, proceder conforme al manual de instrucciones.



1. Sacar la manguera de aspiración fuera del material de recubrimiento.
2. Cerrar la válvula de descarga, posición de válvula SPRAY (☞ pulverización).
3. Conectar el equipo ON (CON).

 <p>Atención</p>	<p>Para materiales de recubrimiento que contienen disolvente, el recipiente deberá estar puesto a tierra.</p>
	<p>¡Cuidado! ¡No bombear o pulverizar en recipientes con orificio pequeño (ojo de barril)! Véase Normas de seguridad.</p>

4. Apretar el gatillo de la pistola de pulverización, para bombear el resto de material de recubrimiento de la manguera de aspiración, la manguera de alta presión y la pistola de pulverización, a un recipiente abierto.
5. Sumergir la manguera de aspiración con la manguera de retorno en un depósito con agente limpiador adecuado.
6. Girar el mando regulador de presión a mínima presión.
7. Abrir la válvula de descarga, posición de válvula PRIME (☞ circulación).
8. Bombear agente limpiador adecuado en la circulación durante algunos minutos.

9. Cerrar la válvula de descarga, posición de válvula SPRAY (☞ pulverización).
10. Apretar el gatillo de la pistola de pulverización.
11. Bombear el resto de agente limpiador en un recipiente abierto, hasta vaciar el aparato.
12. Desconectar el equipo OFF (DES).

8.1 LIMPIEZA DEL APARATO POR FUERA

	<p>Extraer primero la clavija de red de la caja de enchufe.</p>
 <p>Atención</p>	<p>¡Peligro de cortocircuito mediante agua infiltrada. No pulverizar nunca el aparato con detergente o vapor detergente de alta presión. No sumergir la manguera de alta presión en disolventes. Limpiar el exterior únicamente con un paño empapado.</p>

Restregar el aparato por fuera con un paño empapado con agente limpiador adecuado.

8.2 FILTRO DE ASPIRACIÓN

	<p>Un filtro de aspiración limpio garantiza siempre máxima cantidad transportada, presión de pulverización constante y un correcto funcionamiento del aparato.</p>
---	--

1. Destornillar el filtro (Fig. 8) del tubo de aspiración.
2. Limpiar o cambiar el filtro.

Ejecutar la limpieza con un pincel duro y el respectivo agente limpiador.

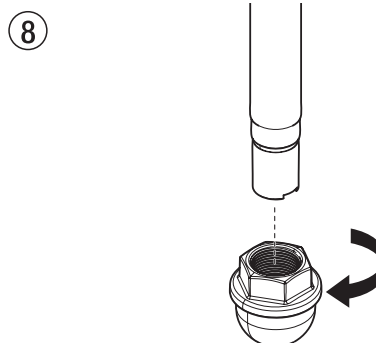

8.3 LIMPIEZA DEL FILTRO DE ALTA PRESIÓN

i Limpiar el cartucho de filtro con regularidad. Un filtro de alta presión sucio u obstruido da lugar a una proyección del pulverizado deficiente o una boquilla obstruida.

1. Girar el mando regulador de presión a mínima presión.
2. Abrir la válvula de descarga, posición de válvula PRIME (↻ circulación).
3. Desconectar el equipo OFF (DES).

! Extraer la clavija de red de la caja de enchufe.

4. Desenroscar la caja de filtro (Fig. 9, Pos. 1) con llave de cinta abrazadora.
5. Extraer el cartucho de filtro (2) del resorte de apoyo (3).
6. Limpiar todas las piezas con agente limpiador apropiado. Si es necesario, cambiar el cartucho de filtro.
7. Comprobar el anillo tórico (4), sustituirlo si es necesario.
8. Colocar la arandela de apoyo (5) en el resorte de apoyo (3). Deslizar el cartucho de filtro (2) sobre el resorte de apoyo.
9. Atornillar la caja de filtro (1) y apretarla con llave de cinta abrazadora hasta el tope.

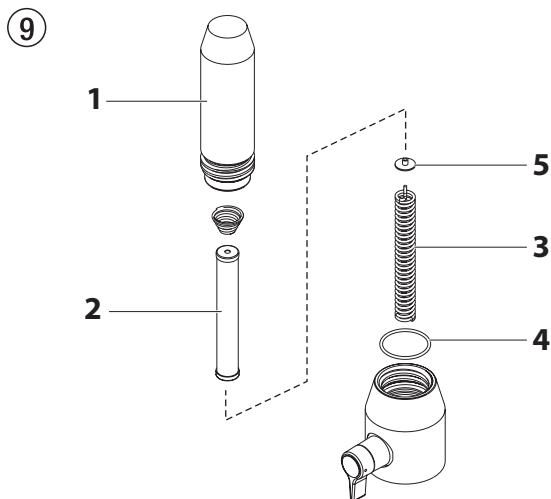

8.4 LIMPIEZA DE LA PISTOLA DE PULVERIZACIÓN AIRLESS

i Limpie la pistola pulverizadora después de cada uso.

1. Lavar el interior de la pistola de pulverización Airless a baja presión de servicio con agente limpiador adecuado.
2. Limpiar a fondo la boquilla con agente limpiador detergente adecuado, de manera que no quede ningún resto de material de recubrimiento.
3. Limpiar a fondo la pistola de pulverización Airless por fuera.

FILTRO ENCHUFABLE EN LA PISTOLA DE PULVERIZACIÓN AIRLESS (FIG. 10)

1. Desenganche la parte superior del guardamonte (1) desde el cabezal de la pistola.
2. Use la base del guardamonte como llave, suelte y retire el conjunto de la pieza de sujeción (2) del cabezal de la pistola.
3. Extraiga el filtro (3) viejo del cabezal de la pistola. Limpie o reemplace.
4. Introduzca el nuevo filtro, con el extremo cónico primero, en el cabezal de la pistola.
5. Enrosque el conjunto de la empuñadura en el cabezal de la pistola hasta que quede bien sujeto. Apriete con la llave del gatillo.
6. Fije el guardamonte de vuelta en el conjunto del cabezal de la pistola.

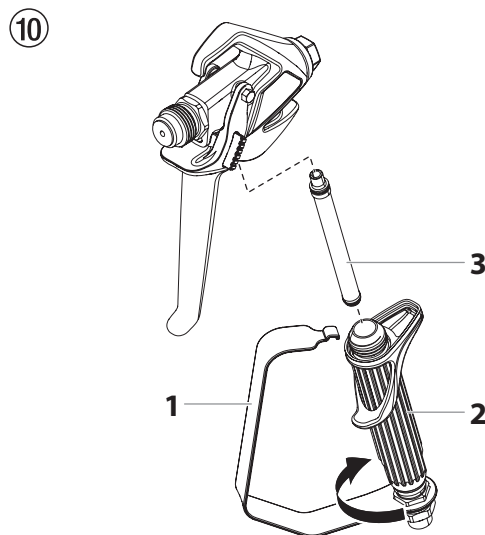

9 PROCEDIMIENTO EN CASO DE AVERÍAS

Avería	Causa posible	Eliminación de la avería
A. El aparato no arranca	<ol style="list-style-type: none"> No hay tensión de alimentación. Ajuste de presión demasiado bajo. Interruptor ON/OFF defectuoso. 	<ol style="list-style-type: none"> Comprobar el abastecimiento de tensión. Aumentar girando el mando regulador de presión. Sustituir
B. El aparato no aspira	<ol style="list-style-type: none"> Válvula de descarga ajustada para SPRAY (pulverización). El filtro sobrepasa el nivel de líquido y aspira aire. Filtro obstruido. Manguera de aspiración suelta, el equipo aspira aire secundario. 	<ol style="list-style-type: none"> Ajustar la válvula de descarga para PRIME (circulación). Rellenar material de recubrimiento. Limpiar o sustituir el filtro. Limpiar los sitios de empalme, sustituir los anillos tóricos si es necesario. Asegurar la manguera de aspiración con grapa de sujeción.
C. El aparato no aspira, no se establece la presión de servicio	<ol style="list-style-type: none"> Boquilla demasiado gastada. Boquilla demasiado grande. Ajuste de presión demasiado bajo. Filtro obstruido. El material de recubrimiento fluye a través de la manguera de retorno, cuando la válvula de descarga está en posición SPRAY (pulverización). Empaquetaduras pegadas o gastadas. Bolas de válvula gastadas. Encajes de válvula gastados. 	<ol style="list-style-type: none"> Sustituir Sustituir la boquilla más pequeña. Gire el regulador de presión en el sentido de las agujas del reloj para aumentar. Limpiar o sustituir el filtro. Desmontar la válvula de descarga y limpiarla o sustituirla. Desmontar las empaquetaduras, limpiarlas o sustituirlas. Desmontar las bolas de válvula y sustituirlas. Desmontar las bolas de válvula y sustituirlas.
D. El material de recubrimiento sale fuera de la zona de pintura	<ol style="list-style-type: none"> La empaquetadura superior está gastada. El pistón está gastado. 	<ol style="list-style-type: none"> Desmontar la empaquetadura y sustituirla. Desmontar el pistón y sustituirlo.
E. El equipo pierde potencia	<ol style="list-style-type: none"> Ajuste de presión demasiado bajo. 	<ol style="list-style-type: none"> Gire el regulador de presión en el sentido de las agujas del reloj para aumentar.
F. Pulsación elevada en la pistola de pulverización	<ol style="list-style-type: none"> Manguera de alta presión incorrecta. Boquilla gastada o demasiado grande. Presión muy alta. 	<ol style="list-style-type: none"> Por razones de funcionamiento, seguridad y duración, emplear únicamente mangueras de alta presión originales de TITAN. Sustituir la boquilla. Girar el mando regulador de presión a una cifra más baja.
G. Mala proyección del pulverizado	<ol style="list-style-type: none"> Boquilla demasiado grande para el material de recubrimiento a pulverizar. Ajuste de presión incorrecto. Cantidad de transporte demasiado baja. Material de recubrimiento de muy alta viscosidad. 	<ol style="list-style-type: none"> Sustituir la boquilla. Girar el mando regulador de presión hasta obtener una proyección del pulverizado satisfactoria. Limpiar o sustituir todos los filtros. Diluir conforme a la indicación del fabricante.
H. La bomba se sobrepresuriza y no se apagará.	<ol style="list-style-type: none"> El interruptor automático por caída de presión está defectuoso. El transductor está defectuoso. 	<ol style="list-style-type: none"> Lleve la unidad a un centro de servicio autorizado de Titan. Lleve la unidad a un centro de servicio autorizado de Titan.

10 MANTENIMIENTO

10.1 MANTENIMIENTO GENERAL

El mantenimiento del equipo deberá ser realizado por el servicio postventa de Titan una vez al año.

1. Comprobar los deterioros en las mangueras de alta presión, la tubería de conexión de aparatos y los conectores.
2. Comprobar el desgaste de la válvula de admisión, la válvula de escape y el filtro.

10.2 MANGUERA DE ALTA PRESIÓN

Comprobar visualmente la eventual presencia de cortes o desabolladuras en la manguera de alta presión, especialmente en el paso a la grifería. Las tuercas tapón deben tener giro libre.



En mangueras de alta presión viejas aumenta el riesgo de defectos. Titan recomienda sustituir la manguera de alta presión al cabo de 6 años.

11 REPARACIONES EN EL APARATO



Desconectar el equipo OFF (DES).
Antes de toda reparación – extraer la clavija de red la caja de enchufe.



Asegúrese de revisar la continuidad de la puesta a tierra después del servicio se realiza en cualquiera de los componentes eléctricos.

Use un ohmímetro para determinar que haya continuidad entre las piezas accesibles sin corriente del producto y la clavija de conexión a tierra del enchufe de acoplamiento.

11.1 VÁLVULA DE DESCARGA



No se debe reparar la carcasa de la válvula (4). Si está desgastada, siempre se debe reemplazar con una nueva.

1. Quitar con un punzón de 2 mm el pasador cónico hendido (Fig. 11, Pos. 1) del agarradero de la válvula de descarga (2).
2. Extraer el agarradero de la válvula de descarga (2) y el tope de arrastre (3).
3. Desenroscar la caja de válvula (4) completa con una llave ajustable por rodillo sin fin.
4. Verificar el asiento correcto de la junta (5), luego enroscar una nueva caja de válvula (4) completa en la caja de escala cromática (6). Apretar con llave ajustable por rodillo sin fin.
5. Alinear el tope de arrastre (3) en el taladro de la caja de escala cromática (6). Deslizar el tope de arrastre y untarlo con grasa de máquinas.
6. Alinear para que el taladro coincida con el eje de válvula (7) y el agarradero de la válvula de descarga (2).
7. Colocar el pasador cónico hendido (1) y poner el agarradero de la válvula de descarga en la posición PRIME/SPRAY.

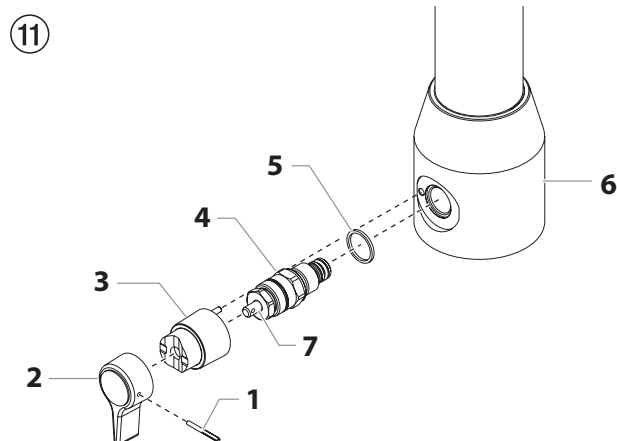

11.2 VÁLVULA DE ADMISIÓN Y ESCAPE

1. Desenroscar los cuatro tornillos de la tapa frontal, quitar la tapa frontal.
2. Conectar (ON) y desconectar (OFF) el equipo, de modo que la pistón articulada quede en posición de carrera inferior.



Peligro de contusión – No meter la mano o alguna herramienta entre las piezas que están en movimiento.

3. Extraer la clavija de red de la caja de enchufe.
4. Extraer el gancho del tubo de aspiración, retirar la manguera de retorno.
5. Desenroscar el tubo de unión (Fig. 12, Pos. 1) hacia el filtro de alta presión.
6. Girar el equipo en 90° hacia atrás para permitir trabajar más fácilmente en la bomba de transporte de material.
7. Aflojar la caja de válvula de admisión (2) con ligeros golpes de martillo de la carcasa inferior (3) y desenroscarla a mano, o con llave ajustable por rodillo sin fin.
8. Desmontar el anillo de seguridad (4), el anillo tórico (5), el encaje de válvula de admisión (7), la bola de válvula de admisión (8) y la guía de bola superior (9).
9. Limpiar todas las piezas con agente limpiador apropiado. Comprobar el desgaste de la caja de válvula de admisión (2), el encaje de válvula de admisión (7) y la bola de válvula de admisión (8), sustituir las piezas si es necesario. En caso de que el desgaste del encaje de válvula de admisión (7) sea sólo por un lado, montarlo volteado.

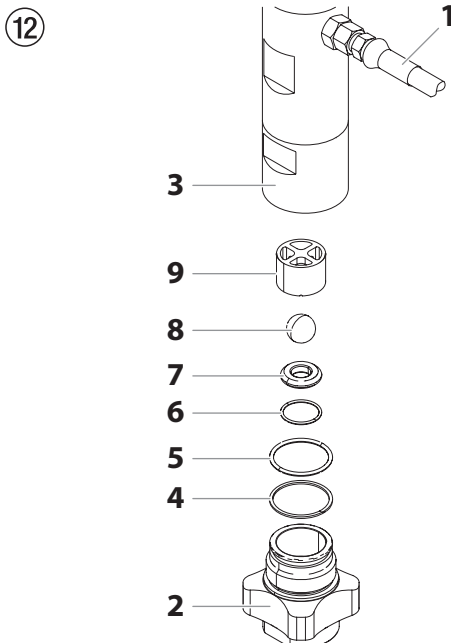

10. Realizar el montaje en orden inverso.

Untar el anillo tórico (5) con grasa de máquinas y prestar atención al encaje correcto en la caja de válvula de admisión (2).

11. Desenroscar la carcasa inferior (Fig. 13, Pos. 10) con llave ajustable por rodillo sin fin, contrarreteniendo la carcasa superior (11) con una segunda llave ajustable por rodillo sin fin.
12. Quitar el anillo de seguridad (13) y el anillo tórico (12).
13. Desenroscar la caja de válvula de escape (14) del pistón con destornillador para tornillos de cabeza hexagonal de 3/8 pulgadas.
14. Desmontar la junta superior (16), la guía de bola superior (17), la bola de válvula de escape (18), la arandela (19) y el encaje de válvula de escape (20).
15. Limpiar todas las piezas con agente limpiador apropiado. Comprobar el desgaste de la caja de válvula de escape (14), el encaje de válvula de escape (20), la bola de válvula de escape (18) y la guía de bola superior (17), sustituir las piezas si es necesario. En caso de que el desgaste del encaje de válvula de escape (20) sea sólo por un lado, montarlo volteado.
16. Realizar el montaje en orden inverso. Untar el anillo tórico (12) con grasa de máquinas y prestar atención al encaje correcto en la carcasa inferior (10).

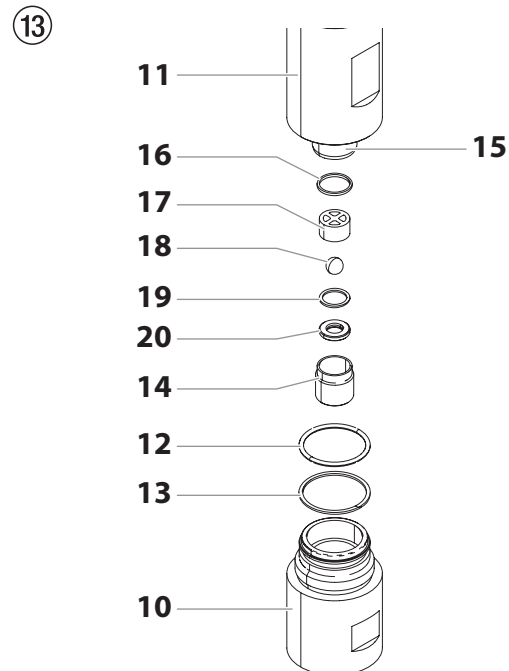

11.3 EMPAQUETADURAS

1. Desmontar la caja de válvula de admisión conforme a los pasos en capítulo 11.2, página 50.
2. No es necesario desmontar la válvula de escape.
3. Aflojar la tuerca de retención (Fig. 15, Pos. 5) dando ligeros golpes de martillo en sentido contrario de las agujas del reloj.
4. Desenroscar la carcasa superior (6) en sentido contrario de las agujas del reloj de la caja de engranajes.
5. Asegurar la carcasa superior (6) de las superficies para llave en un tornillo de banco.



Atención

No apretar demasiado el tornillo de banco, para no dar lugar a un aplastamiento.

6. Desenroscar la unión a rosca (fig. 15, pos. 7).
7. Deslice el pistón (4) hacia delante hasta que éste último salga de la ranura en T (2) del conjunto deslizante (3).
8. Empujar el pistón (4) hacia abajo de la carcasa superior (6). Comprobar el desgaste del pistón, sustituirlo si es necesario.
9. Desmontar la empaquetadura superior (8) y la empaquetadura inferior (9) de la carcasa superior (6).



Atención

No dañar el interior de la carcasa superior.

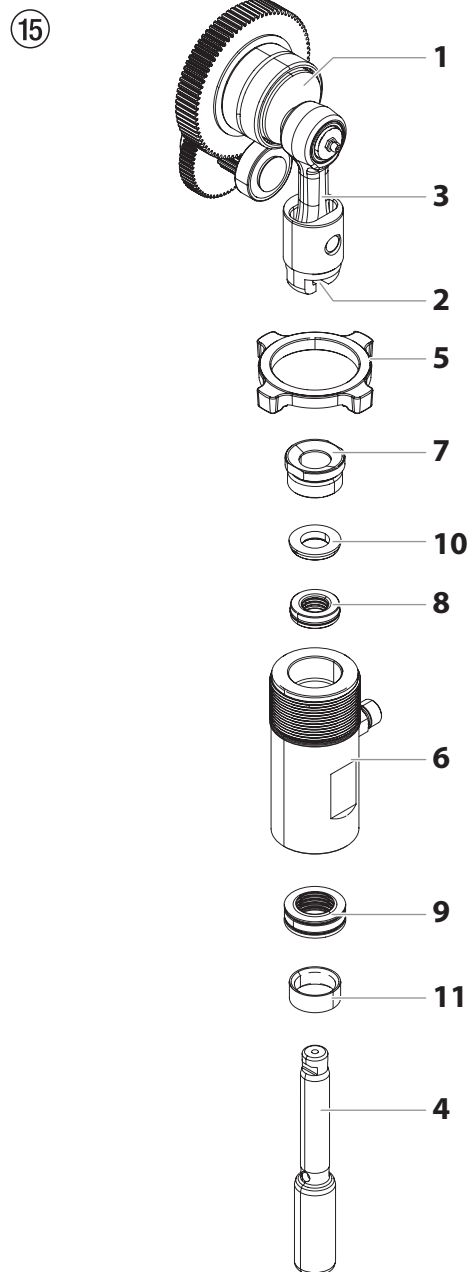

10. Quitar el dispositivo de transporte de las empaquetaduras superior e inferior.

El dispositivo de transporte de la empaquetadura superior se requiere para el montaje del pistón.

11. Untar la empaquetadura superior (8) y la empaquetadura inferior (9) con grasa de máquinas.

12. Colocar la empaquetadura superior (Fig. 16) con el anillo tórico (1) y el labio saliente (2) hacia abajo en la carcasa superior (6).

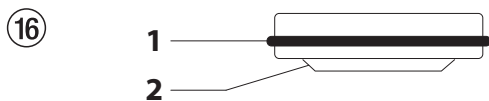

13. Colocar el anillo intermedio (Fig. 15, Pos. 10) sobre la empaquetadura superior (8).
14. Atornillar la unión a rosca (Fig. 15, Pos. 7) en la carcasa superior (6) y apretarla con 34 – 41 Nm.
15. Colocar la empaquetadura inferior (Fig. 17) de manera que el lado con la menor distancia entre el anillo tórico (1) y el labio saliente (2) esté dirigido hacia arriba.

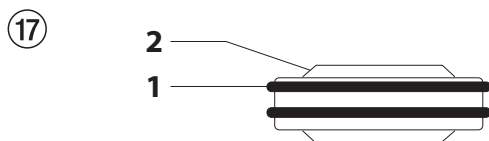

16. Desplazar con ayuda de la herramienta de montaje la empaquetadura inferior a la posición final.
17. Deslizar la herramienta de montaje (en el volumen de suministro de la empaquetadura superior como dispositivo de transporte) para el pistón (Fig. 15, Pos. 4) desde arriba en el pistón.
18. Untar la herramienta de montaje y el pistón (4) con grasa de máquinas.
19. Deslizar el pistón (4) a través de las empaquetaduras inferior y superior, hasta que el fin del pistón sobresalga de la unión a rosca (7).
20. Retirar la herramienta de montaje del pistón (4).
21. Deslice la parte superior del pistón (4) dentro de la ranura en T (2) del conjunto deslizante (3).
22. Enroscar la tuerca de retención (5) hasta la carcasa superior (6).
23. Untar la rosca de la carcasa superior (6) con grasa de máquinas.
Soltar la carcasa superior del tornillo de banco.
24. Atornillar la carcasa superior (6) en la caja de engranajes, hasta que la tuerca de retención (5) tenga contacto y el empalme del tubo de unión esté dirigida hacia atrás.
25. Apretar la tuerca de retención (5) con ligeros golpes de martillo.
26. Colocar el anillo guía (11) en la carcasa inferior (Fig. 13, Pos. 10), atornillar la carcasa inferior en la carcasa superior y apretar.
27. Enroscar el tubo de unión y apretar.

28. Atornillar la caja de válvula de admisión (Fig. 12, Pos. 2), véase capítulo 11.2.
29. Enroscar el tubo de aspiración y apretar.
30. Sujetar la manguera de retorno con gancho en el tubo de aspiración.
31. Montar la tapa frontal.

11.4 REEMPLAZO DEL MOTOR



El siguiente procedimiento solo se debe realizar en un Centro de servicio autorizado de Titan.

1. Desconecte la unidad.
2. Suelte y retire los dos tornillos de la carcasa del motor (Fig. 18, elemento 1). Retire la carcasa del motor (2).
3. Suelte y retire los tres (3) tornillos de la cubierta inferior. Retire la cubierta inferior (4).
4. Suelte y retire los dos tornillos de la tapa del motor (5). Retire la tapa del motor (6).
5. Desconecte todos los cables entre el motor (7) y el pulverizador.
6. Suelte y retire los dos tornillos del controlador del motor (10). Retire el controlador del motor (11).
7. Suelte y retire los cuatro tornillos del deflector del motor (12). Retire el deflector del motor (13).
8. Suelte y retire los tres tornillos de montaje del motor (14).
9. Retire el motor (7) de la carcasa de la caja de engranajes (15).
10. Con el motor retirado, inspeccione los engranajes en la carcasa de la caja de engranajes para saber si hay daños o desgaste excesivo. Reemplace los engranajes, si fuese necesario.
11. Instale el nuevo motor (7) en la carcasa de la caja de engranajes (15).
12. Fije el motor (7) con los tres tornillos de montaje del motor (14).
13. Vuelva a conectar los cables entre el pulverizador y el nuevo motor (consulte el Diagrama de conexiones, sección 11.7).
14. Coloque el deflector (13) sobre el extremo del conjunto de motor (7). Fíjelo con los cuatro tornillos del deflector del motor (12).
15. Coloque el controlador del motor (11) de vuelta en su lugar detrás del deflector del motor (13). Fíjelo con los dos tornillos del controlador del motor (10).
16. Vuelva a conectar todos los cables entre el motor (7) y el pulverizador.
17. Coloque la cubierta del motor (6) de vuelta sobre el controlador del motor (11). Fíjelo con los dos tornillos de la tapa del motor (5).
18. Coloque la cubierta inferior (4) de vuelta en su lugar y fíjela con los tres (3) tornillos para la cubierta inferior.
19. Deslice la carcasa del motor (2) sobre el conjunto de motor (7).

20. Fije la carcasa del motor (2) con los dos tornillos de la carcasa del motor (1).

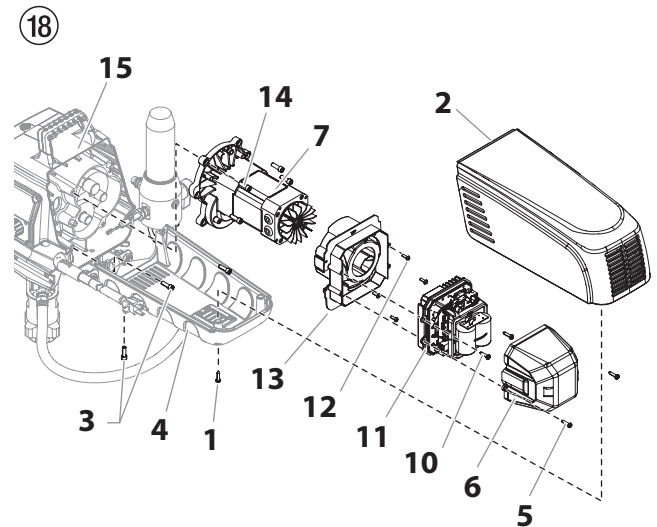

11.5 REEMPLAZO DE LOS ENGRANAJES



El siguiente procedimiento solo se debe realizar en un Centro de servicio autorizado de Titan.

1. Siga los pasos del 1 al 9 en Reemplazo del conjunto de motor (sección 11.4) para retirar el motor y el panel de control.
2. Inspeccione el engranaje de la armadura (Fig. 19, elemento 1) en el extremo del motor para saber si tiene daños o desgaste excesivo. Si el engranaje está completamente desgastado, reemplace el conjunto de motor.
3. Retire e inspeccione que los conjuntos de la primera (2) y la segunda (3) etapa de engranajes no tengan daños ni desgaste excesivo. Reemplácelos, si fuese necesario.
4. Inspeccione el conjunto de la caja de engranajes (4) delantera para saber si tiene daños o presenta desgaste excesivo. Si están dañados o desgastados, reemplace el conjunto de la caja de engranajes delantera.



Limpie y vuelva a llenar la cavidad de la caja de engranajes hasta la superficie posterior de cada engranaje con Lubriplate (N.º/P 314-171).

5. Vuelva a instalar el motor en la carcasa de la caja de engranajes (4).
6. Siga los pasos del 11 al 20 en **Reemplazo del conjunto de motor** (sección 11.4) para reemplazar el motor.

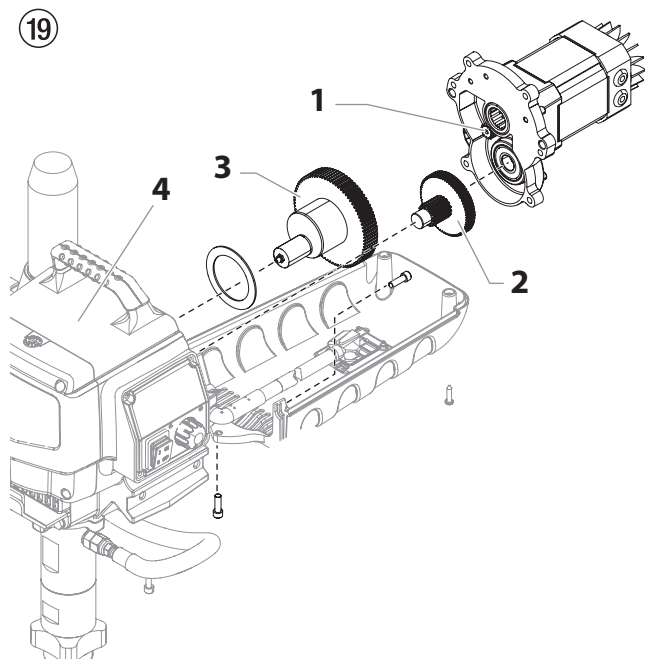

11.6 REEMPLAZO DEL TRANSDUCTOR



El siguiente procedimiento solo se debe realizar en un Centro de servicio autorizado de Titan.

1. Desconecte la unidad.
2. Suelte y retire los dos tornillos del conjunto de filtro (Fig. 20, elemento 1). Deslice el conjunto de filtro del carro.

20

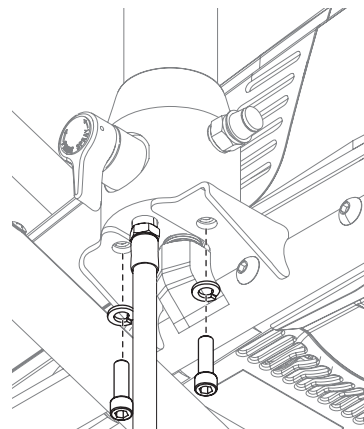

3. Suelte y retire los dos tornillos de la carcasa del motor (Fig. 21, elemento 1). Retire la carcasa del motor (2).
4. Suelte y retire los dos tornillos de la tapa del motor (3). Retire la tapa del motor (4).
5. Desconecte el cable del transductor del controlador del motor (5).
6. Tire el prensaestopas (6) fuera de la placa de montaje y deslícelo hacia arriba por el eje del transductor (7) hasta que salga de la placa de montaje.
7. Use una llave para soltar y retirar el transductor (7) de la carcasa del filtro (8). Pase cuidadosamente el cable del transductor por la placa de montaje.
8. Deslice el prensaestopas (6) fuera del transductor antiguo (7) y sobre el nuevo transductor.
9. Pase el cable del nuevo transductor por la placa de montaje y de vuelta al controlador del motor (5).
10. Enrosque el nuevo transductor (7) en la carcasa del filtro (8) y apriételo firmemente con una llave.



Asegúrese de que la junta tórica en el transductor esté en su lugar antes de roscar el transductor en la carcasa del filtro.

11. Empuje el prensaestopas (6) en la placa de montaje.
12. Conecte el cable del transductor al controlador del motor (consulte el Diagrama de conexiones, sección 11.7).

13. Coloque la cubierta del motor (4) de vuelta sobre el controlador del motor (5). Fijelo con los dos tornillos de la tapa del motor (3).
14. Deslice la carcasa del motor (2) sobre el conjunto de motor.
15. Fije la carcasa del motor (2) con los dos tornillos de la carcasa del motor (1).

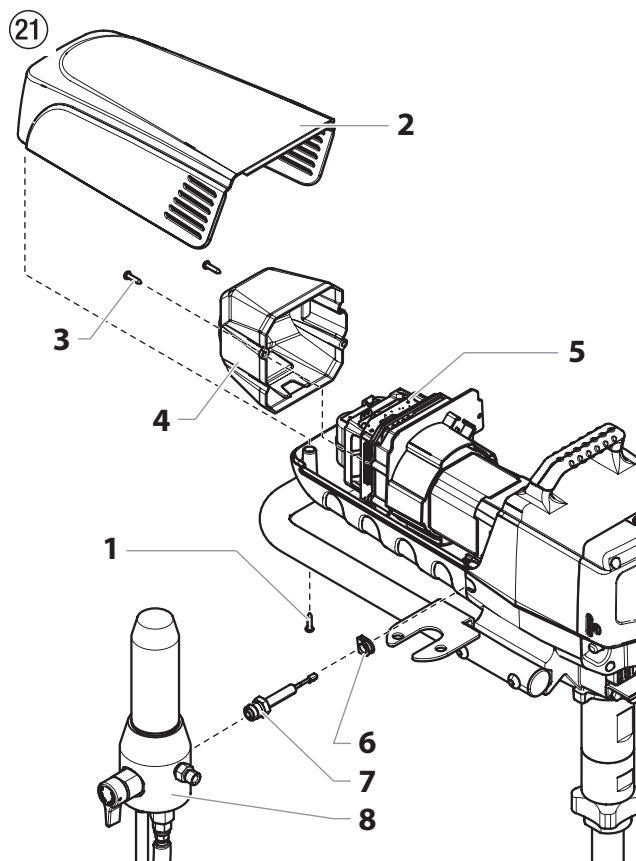

11.7 ESQUEMA ELÉCTRICO IMPACT 740

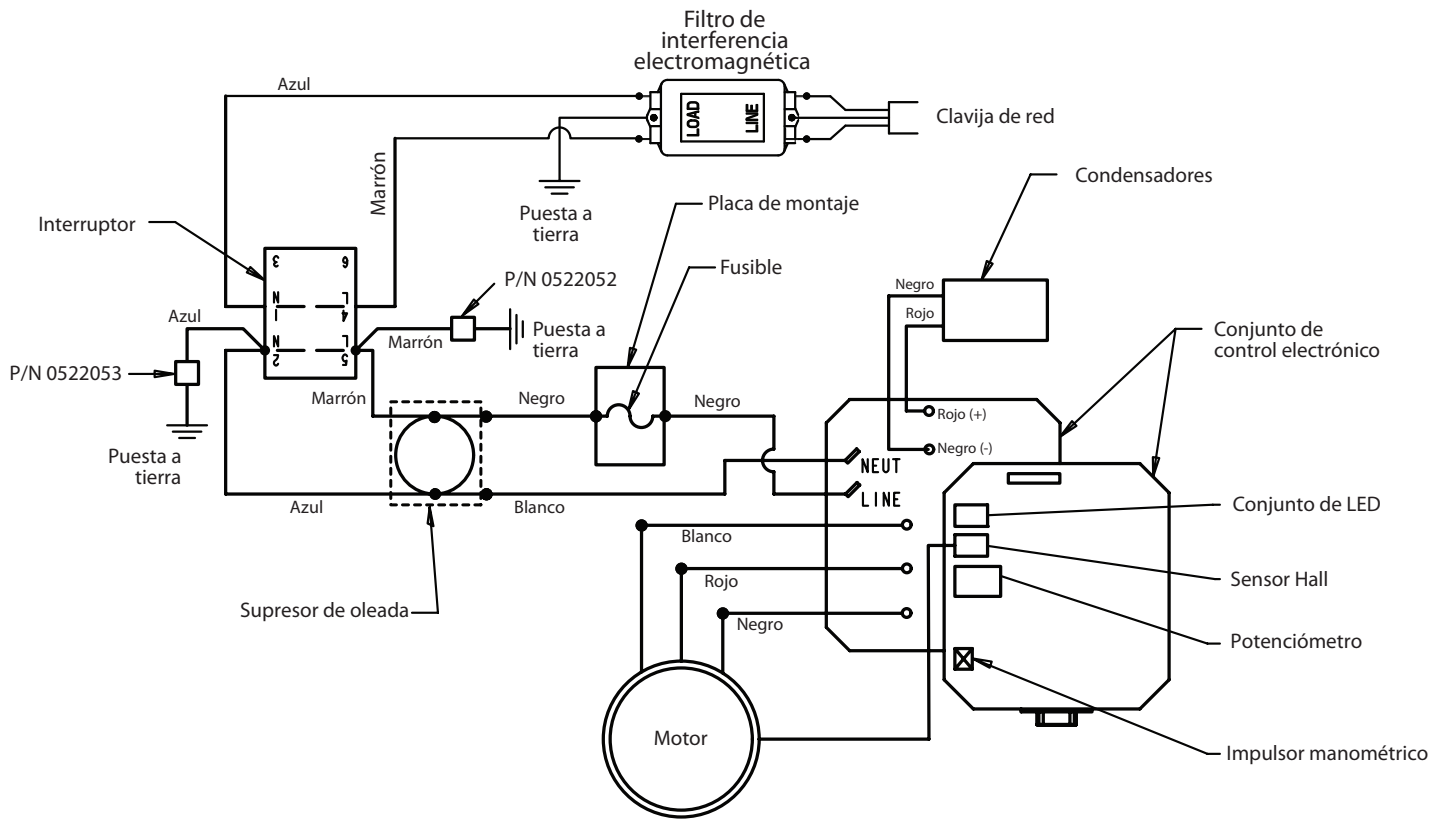

12 APÉNDICE

12.1 SELECCIÓN DE BOQUILLAS

La selección de la boquilla es muy importante para obtener un funcionamiento racionalizado correcto.

En muchos casos, la boquilla correcta se puede determinar únicamente mediante un ensayo de pulverización.

ALGUNAS REGLAS AL RESPECTO:

El chorro de pulverizado debe ser uniforme.

Si se presentan franjas en el chorro de pulverizado, la presión de pulverización es muy escasa o la viscosidad del material de recubrimiento demasiado alta.

Remedio: Elevar la presión o diluir el material de recubrimiento. Cada bomba rinde una determinada cantidad de transporte en relación al tamaño de la boquilla:

Rige fundamentalmente: boquilla grande = presión baja
boquilla pequeña = presión alta

Hay disponible un surtido grande de boquillas para diversos ángulos de pulverización.

12.2 MANTENIMIENTO Y LIMPIEZA DE LAS BOQUILLAS DE METAL DURO AIRLESS

BOQUILLAS ESTÁNDAR

Si se tiene montada una versión distinta de la boquilla, efectuar la limpieza de acuerdo con las indicaciones del fabricante.

La boquilla posee un orificio que se ha elaborado con la más alta precisión. A fin de alcanzar una vida útil prolongada, es necesario un tratamiento conservante. ¡Tenga presente que el suplemento de metal duro es bronco! No arrojar nunca la boquilla, ni tampoco tratarla con objetos metálicos con cantos agudos.

1. Abrir la válvula de descarga, posición de válvula PRIME (↻ circulación).
2. Desmontar la boquilla de la pistola de pulverización.
3. Colocar la boquilla en el respectivo agente limpiador hasta que se hayan disuelto todos los restos de material de recubrimiento.
4. Si se dispone de aire comprimido, soplar la boquilla.
5. Quitar los posibles restos con un palillo de dientes u objeto de madera semejante.
6. Comprobar la boquilla con ayuda de una lupa y, si es necesario, repetir los pasos 3 a 5.

GARANTÍA

Titan Tool, Inc., ("Titan") garantiza que al momento de la entrega al comprador original para su uso ("Usuario Final") el equipo que se encuentra bajo la cobertura de esta garantía no presentará defectos de materiales ni de mano de obra. A excepción de cualquier garantía especial, limitada o extendida publicada por Titan, la obligación de Titan según esta garantía se limita al reemplazo o la reparación sin cargo de las piezas, las que según el criterio de Titan se presenten como defectuosas dentro de doce (12) meses después de la venta al Usuario Final. Esta garantía es aplicable sólo cuando la unidad se instala y se hace funcionar de acuerdo con las recomendaciones e instrucciones de Titan.

Esta garantía no se aplica en caso de daño o desgaste provocado por abrasión, corrosión, uso indebido, negligencia, accidente, instalación defectuosa, sustitución de piezas de componentes que no pertenezcan a Titan o la alteración de la unidad de alguna manera que impida su funcionamiento normal.

Las piezas defectuosas se deben devolver a una tienda de ventas/servicio técnico autorizada de Titan. Todos los cargos de transporte, incluido el regreso a la fábrica de ser necesario, deben ser costeados y pagados por adelantado por el Usuario Final. El equipo que se repare o reemplace se devolverá al Usuario Final con los gastos de envío pagados por adelantado.

NO EXISTE OTRA GARANTÍA EXPRESA. POR ESTE MEDIO TITAN NIEGA TODAS LAS GARANTÍAS IMPLÍCITAS, ENTRE LAS QUE SE INCLUYEN, AQUELLAS DE COMERCIALIZACIÓN Y APTITUD PARA UN FIN EN PARTICULAR DENTRO DE LO QUE PERMITA LA LEY. LA DURACIÓN DE CUALQUIER GARANTÍA IMPLÍCITA QUE NO SE PUEDA NEGAR SE LIMITA AL PERÍODO QUE SE ESPECIFIQUE EN LA GARANTÍA EXPRESA. LA RESPONSABILIDAD DE TITAN NO EXCEDERÁ EN NINGÚN CASO EL VALOR DE LA COMPRA. LA RESPONSABILIDAD POR DAÑOS ESPECIALES, INDIRECTOS O EMERGENTES SEGÚN CUALQUIERA Y TODAS LAS GARANTÍAS ESTÁ EXCLUIDA DENTRO DE LO QUE PERMITA LA LEY.

TITAN NO REALIZA NINGUNA GARANTÍA Y NIEGA TODAS LAS GARANTÍAS IMPLÍCITAS DE COMERCIALIZACIÓN Y APTITUD PARA UN FIN EN PARTICULAR EN RELACIÓN CON ACCESORIOS, EQUIPOS, MATERIALES O COMPONENTES QUE VENDA, PERO QUE NO FABRIQUE TITAN. ESTOS ARTÍCULOS QUE VENDA, PERO QUE NO FABRIQUE TITAN (TALES COMO MOTORES DE GAS, INTERRUPTORES, MANGUERAS, ETC.) ESTÁN SUJETOS A LA GARANTÍA, DE EXISTIR ALGUNA, DE SU FABRICANTE. TITAN PROPORCIONARÁ UNA ASISTENCIA RAZONABLE AL COMPRADOR PARA REALIZAR CUALQUIER RECLAMACIÓN POR EL INCUMPLIMIENTO DE ESTAS GARANTÍAS.



International
international@titantool.com

Fax: 1-763-519-3509

1770 Fernbrook Lane
Minneapolis, MN 55447
www.titantool-international.com

Aviso!

Atenção: Perigo de ferimentos por injeção!

Unidades sem ar desenvolvem pressões de pulverização extremamente elevadas.



1

Nunca coloque os dedos, mãos ou qualquer outra parte do corpo no jacto!

Nunca aponte a pistola de pulverização em direcção a si, outras pessoas ou animais.

Nunca utilize a pistola de pulverização sem protecção de segurança. Não trate um ferimento provocado por pulverização como um corte inofensivo. Se o ferimento cutâneo foi provocado por materiais de revestimento ou solventes, consulte imediatamente um médico para um tratamento rápido e especializado. Informe o médico quanto ao material de revestimento ou solvente utilizado.

2

As instruções de funcionamento indicam que os pontos apresentados em seguida devem ser sempre observados antes do arranque:

1. As unidades avariadas ou com defeito não devem ser utilizadas.
2. Segure na pistola de pulverização TITAN utilizando o fecho de segurança no gatilho.
3. Certifique-se de que a unidade tem ligação à terra apropriada.
4. Verifique a pressão de funcionamento permitida do tubo de alta pressão e pistola de pulverização.
5. Verifique se as ligações apresentam fugas.

3

As instruções relativas à limpeza e manutenção regulares devem estritamente observadas.

Antes de realizar qualquer trabalho na unidade ou em cada pausa de trabalho, as seguintes regras devem ser respeitadas:

1. Alivie a pressão da pistola de pulverização e do tubo.
2. Segure na pistola de pulverização TITAN utilizando o fecho de segurança no gatilho.
3. Desligar a unidade.

Esteja atento à segurança!

1	NORMAS DE SEGURANÇA PARA A PULVERIZAÇÃO AIRLESS	60	8	LIMPAR A UNIDADE (FORA DE SERVIÇO)	74
1.1	Explicação dos símbolos utilizados	60	8.1	Limpar a unidade por fora	74
1.2	Segurança elétrica	64	8.2	Filtro de sucção	74
1.3	Carga electrostática (formação de faíscas ou chama)	64	8.3	Limpar o filtro de alta pressão	75
2	VISÃO GERAL DA APLICAÇÃO	65	8.4	Limpar a pistola de pulverização Airless	75
2.1	Aplicação	65	9	SOLUÇÃO EM CASO DE FALHAS	76
2.2	Materiais de revestimento	65	10	MANUTENÇÃO	77
3	DESCRIÇÃO DA UNIDADE	66	10.1	Manutenção geral	77
3.1	Processo Airless	66	10.2	Tubo flexível de alta pressão	77
3.2	Funcionamento da unidade	66	11	REPARAÇÕES NA UNIDADE	77
3.3	Legenda para o diagrama explanatório Impact 740	66	11.1	Válvula de descarga	77
3.4	Diagrama explanatório Impact 740	67	11.2	Válvula de admissão e válvula de escape	78
3.5	Dados técnicos	68	11.3	Empanques	79
3.6	Transporte	68	11.4	Substituir o motor	81
4	COLOCAÇÃO EM FUNCIONAMENTO	69	11.5	Substituir as engrenagens	82
4.1	Tubo flexível de alta pressão, pistola de pulverização e óleo de separação	69	11.6	Substituir o transdutor	83
4.2	Indicadores do painel de controlo	69	11.7	Diagrama de conexão Impact 740	84
4.3	Regulação do botão regulador da pressão	70	12	APÊNDICE	84
4.4	Ligação à rede de alimentação	70	12.1	Seleção do bico	84
4.5	Limpeza de agentes de conservação no arranque inicial	71	12.2	Manutenção e limpeza dos bicos de metal duro Airless	84
4.6	Colocar a unidade em funcionamento com material de revestimento	71	GARANTIA		85
5	TÉCNICA DE PULVERIZAÇÃO	72	ACESSÓRIOS E PEÇAS SOBRESSELENTES		86
6	MANUSEAR O TUBO FLEXÍVEL DE ALTA PRESSÃO	73	Lista das peças sobresselentes para o conjunto principal	86/87	
7	INTERRUPÇÃO DO TRABALHO	73	Lista das peças sobresselentes para o secção de fluido	88/89	
			Lista das peças sobresselentes para a unidade de comando	90	
			Lista das peças sobresselentes da filtro de montagem	91	
			Lista das peças sobresselentes para o carro vertical	92	
			Lista das peças sobresselentes para o carro baixo	93	
			Lista das peças sobresselentes para o sistema de sucção para o carro baixo	94	
			ACESSÓRIOS		96/97

1 NORMAS DE SEGURANÇA PARA A PULVERIZAÇÃO AIRLESS

1.1 EXPLICAÇÃO DOS SÍMBOLOS UTILIZADOS

Este manual contém informação que tem de ser lida e compreendida antes de o equipamento ser utilizado. Quando chegar a uma secção que tenha um dos seguintes símbolos, preste especial atenção e certifique-se de que está atento à salvaguarda.



→ Este símbolo indica um potencial perigo que pode causar ferimentos graves ou perda de vida. Segue-se importante informação de segurança.



→ Este símbolo indica um potencial perigo para o utilizador ou para o equipamento. Seguem-se informações importantes que informam como evitar danos no equipamento ou causas de ferimentos ligeiros.



→ Perigo de ferimentos por injeção



→ Perigo de incêndio



→ Risco de explosão



→ Perigo de vapores perigosos



As notas dão informações importantes às quais devem ser dadas especial atenção.



PERIGO: FERIMENTO CAUSADO PELA INJEÇÃO

Um fluxo de alta pressão produzido por este equipamento pode perfurar a pele e os tecidos subjacentes, provocando lesões graves e possível amputação.

Não trate um ferimento provocado por pulverização como um corte inofensivo. Se o ferimento cutâneo foi provocado por materiais de revestimento ou solventes, consulte imediatamente um médico para um tratamento rápido e especializado. Informe o médico quanto ao material de revestimento ou solvente utilizado.

PREVENÇÃO:

- NUNCA aponte a pistola para qualquer parte do corpo.
- NUNCA deixe qualquer parte do corpo tocar no escoamento de fluidos. NÃO deixe que haja contacto entre o corpo e uma fuga no tubo flexível de líquido.
- NUNCA ponha a mão à frente da pistola. As luvas não fornecem protecção contra um ferimento causado pela injeção.
- Engate SEMPRE o gatilho da pistola, feche a bomba do líquido e liberte toda a pressão antes de efectuar procedimentos de manutenção, limpar o protector do bico, mudar os bicos, ou deixar sem vigilância. A pressão não será libertada ao desligar o motor. A válvula PRIME/SPRAY (ESCORVAR/PULVERIZAR) ou a válvula de alívio de pressão tem de ser rodada para as posições adequadas para libertar a pressão do sistema. Consulte o PROCEDIMENTO DE DESCOMPRESSÃO descrito neste manual.

- Mantenha SEMPRE o protector do bico colocado. O protector do bico fornece alguma protecção, mas é sobretudo um avisador.
- Remova SEMPRE o bico antes da lavagem ou limpeza do sistema.
- NUNCA utilize uma pistola pulverizadora sem um fecho e protector do gatilho estarem colocados.
- Todos os acessórios não devem exceder a pressão de trabalho máxima do pulverizador. Isto inclui bicos, pistolas, extensões e tubo flexível.



PERIGO: TUBO FLEXÍVEL DE ALTA PRESSÃO

O tubo flexível para pintura pode desenvolver fugas através do desgaste, dobragem e abuso. Uma fuga pode injectar material na pele. Inspeccione o tubo antes de cada utilização.

PREVENÇÃO:

- Evite dobrar muito o tubo flexível de alta pressão. O raio mínimo de flexão é cerca de 20 cm.
- Não passe por cima do tubo flexível de alta pressão. Proteja-o de objectos cortantes e cantos afiados.
- Substitua imediatamente qualquer tubo flexível de alta pressão danificado.
- Nunca repare um tubo flexível de alta pressão danificado!
- A carga electrostática das pistolas de pulverização e do tubo de alta pressão é libertada através do tubo de alta pressão. Por este motivo, a resistência eléctrica entre as ligações do tubo de alta pressão deve ser igual ou inferior a 197 k Ω /m (60 k Ω /ft.).
- Por motivos de funcionamento, segurança e durabilidade, utilize apenas tubos de alta pressão Titan.
- Antes de cada utilização, verifique se todos os tubos flexíveis não têm cortes, fugas, desgaste ou inchaço do revestimento. Verifique se há danos ou movimento das uniões. Substitua imediatamente o tubo flexível se existir alguma destas condições. Nunca repare um tubo flexível de pintura. Substitua-o por outro tubo flexível com ligação à terra para alta pressão.
- Certifique-se de que o tubo de ar e os tubos de pulverização estão direccionados de forma a minimizar o qualquer perigo de queda, tropeçamento e escorregamento.

**PERIGO: EXPLOSÃO OU INCÊNDIO**

Vapores inflamáveis, tais como vapores de solventes e tintas, podem inflamar-se ou explodir no local de trabalho.

PREVENÇÃO:

- Não use materiais com um ponto de inflamação inferior a 38° C (100° F). O ponto de inflamação é a temperatura na qual um líquido pode produzir vapores suficientes para se incendiar.
- Não utilize a unidade em locais de trabalho que estão abrangidos por normas de protecção anti-exploração.
- Proporcione um bom fornecimento de ar fresco para manter o ar dentro da área de aplicação sem acumulação de vapores inflamáveis.
- Evite todas as fontes de ignição, tais como faíscas de electricidade estática, electrodomésticos, chamas, luzes piloto, objectos quentes e faíscas ao ligar e desligar os cabos de alimentação ou a funcionar com interruptores.
- Não fume na área de pintura.
- Coloque o equipamento a uma distância suficiente do objeto a pintar numa área bem ventilada (adicione mais tubo, se for necessário). Os vapores inflamáveis são geralmente mais pesados do que o ar. A área deve estar extremamente bem ventilada. A bomba contém partes curvas que emitem faíscas e podem incendiar os vapores.
- O equipamento e os objectos na área de pintura ou em redor devem estar devidamente ligados à terra para evitar faíscas estáticas.
- Utilize apenas um tubo flexível condutor ou com ligação à terra para líquidos a alta pressão. A pistola deve ser ligada à terra através das conexões do tubo flexível.
- Deve conectar-se o cabo eléctrico a uma tomada com ligação à terra (apenas unidades eléctricas).
- Lave sempre a unidade dentro de um recipiente metálico separado, com a bomba a baixa pressão e com o bico removido. Encoste firmemente a pistola à parte lateral do recipiente para o ligar à terra e evitar faíscas estáticas.
- Siga as advertências e as instruções do fabricante do material e do solvente.
- Use a pressão mais baixa possível para lavar o equipamento.
- Quando limpar a unidade com solventes, este nunca deve ser pulverizado ou bombeado para um receptáculo com uma pequena abertura. Poderá formar-se uma mistura de ar/gás explosivo. O receptáculo deve ter ligação à terra.
- Não utilize uma tinta ou solvente que contenha hidrocarbonetos halogenados. Tais como cloro, lixívia, agente antimídio, cloreto de metileno e tricloroetano. Não são compatíveis com alumínio. Contacte o fornecedor de revestimento sobre a compatibilidade do material com o alumínio.

**PERIGO: VAPORES PERIGOSOS**

intas, solventes e outros materiais podem ser nocivos se inalados ou se entrarem em contacto com o corpo. Os vapores podem causar náuseas graves, desmaio ou envenenamento.

PREVENÇÃO:

- Utilize protecção respiratória quando pulverizar. Leia todas as instruções fornecidas com a máscara para se certificar de que obtém a protecção necessária.
- Todas as normas locais no que se refere à protecção contra vapores perigosos devem ser cumpridas.
- Use óculos de protecção.
- É necessário usar vestuário de protecção, luvas e, possivelmente, creme de protecção para proteger a pele. Respeite as normas do fabricante quanto a materiais de revestimento, solventes e agentes de limpeza em unidades de preparação, processamento e limpeza.

**PERIGO: GERAL**

Este produto pode causar lesões graves ou danos materiais.

PREVENÇÃO:

- Siga todos os códigos locais, estatais e nacionais que regulamentam a ventilação, prevenção de incêndios e funcionamento.
- Carregar no gatilho causa uma força de repulsão na mão que segura a pistola. A força de repulsão da pistola de pulverização é particularmente forte quando o bico está retirado e há alta pressão na bomba. Quando limpar sem um bico, reduza o botão regulador da pressão para o valor mínimo.
- Utilize apenas componentes autorizados pelo fabricante. O utilizador assume todo o risco e responsabilidades ao utilizar componentes que não cumpram as especificações mínimas e dispositivos de segurança do fabricante da bomba.
- Antes de cada utilização, verifique se todos os tubos flexíveis não têm cortes, fugas, desgaste ou inchaço do revestimento. Verifique se há danos ou movimento das uniões. Substitua imediatamente o tubo flexível se existir alguma destas condições. Nunca repare um tubo flexível de pintura. Substitua-o por outro tubo flexível com ligação à terra para alta pressão.
- Certifique-se de que o tubo de ar e os tubos de pulverização estão direccionados de forma a minimizar o qualquer perigo de queda, tropeçamento e escorregamento.
- Siga SEMPRE as instruções do material do fabricante para um manuseio seguro da pintura e dos solventes.
- Limpe imediatamente todo o material e derrames de solventes de forma a evitar qualquer perigo de escorregamento.
- Use protecção para os ouvidos. Esta unidade pode produzir níveis de ruído acima dos 85 dB(A).

- Nunca deixe este equipamento sem vigilância. Mantenha afastado das crianças ou de qualquer pessoa que não saiba trabalhar com equipamento a alta pressão.
- O aparelho pesa mais de 36 kg. São necessárias três pessoas para levantá-lo.
- Não pinte nos dias ventosos.
- O dispositivo e todos os líquidos relacionados (ou seja, óleo hidráulico) devem ser deitados fora de maneira que respeite o ambiente.

1.2 SEGURANÇA ELÉTRICA

Os modelos eléctricos devem ser ligados à terra. No caso de ocorrer um curto-circuito eléctrico, a ligação à terra reduz o risco de choque eléctrico, fornecendo um fio de escape para a corrente eléctrica. Este produto está equipado com um cabo que tem um fio de terra com uma ficha de ligação à terra adequada. Efectue a ligação à corrente eléctrica apenas através de um ponto de alimentação especial, p.ex. através de uma instalação de protecção anti-erro com $INF \leq 30 \text{ mA}$.



PERIGO - Trabalhos ou reparações no equipamento eléctrico só podem ser realizados por um electricista devidamente qualificado para o efeito. Não se assume qualquer responsabilidade por uma instalação incorrecta. Desligar o aparelho. Antes de todas as reparações – retirar a ficha de alimentação da tomada.

Perigo de curto-circuito por penetração na água! Nunca pulverize a unidade com equipamento de alta pressão ou vapor de alta de pressão.

TRABALHOS OU REPARAÇÕES NO EQUIPAMENTO ELÉTRICO:

Estes trabalhos só devem ser realizados por um electricista devidamente qualificado. Não se assume qualquer responsabilidade por uma instalação incorrecta.

1.3 CARGA ELECTROSTÁTICA (FORMAÇÃO DE FAÍSCAS OU CHAMA)



Em determinadas circunstâncias, pode verificar-se uma carga electrostática no aparelho, devido ao fluxo do material de revestimento durante a pulverização. Ao ser descarregado, poderá verificar-se a formação de faíscas ou chamas. Daí que seja necessário que o aparelho esteja sempre ligado à terra através da instalação eléctrica. A ligação deve realizar-se através de uma tomada de dois pólos com ligação terra adequada.

A carga electrostática das pistolas de pulverização e do tubo de alta pressão é libertada através do tubo de alta pressão. Por este motivo, a resistência eléctrica entre as ligações do tubo de alta pressão deve ser igual ou inferior a $197 \text{ k}\Omega/\text{m}$ ($60 \text{ k}\Omega/\text{ft.}$).

2 VISÃO GERAL DA APLICAÇÃO

2.1 APLICAÇÃO

O desempenho da Performance Series 460e foi concebido de forma a permitir a utilização de tintas de dispersão em interiores, tanto em pequenos como em objectos de média dimensão.

EXEMPLOS DE OBJECTOS DE PULVERIZAÇÃO

Na área da pintura, os dois aparelhos são adequados para todos os trabalhos normais, tais como por exemplo: portas, molduras de portas, parapeitos, móveis, revestimentos de madeira, vedações, radiadores e peças de aço.

2.2 MATERIAIS DE REVESTIMENTO

MATERIAIS DE REVESTIMENTO PROCESSÁVEIS



Preste atenção à qualidade Airless dos materiais de revestimento a serem processados.

Vernizes e tintas diluíveis ou que contêm solventes, materiais de revestimento com dois componentes, dispersões, tintas de látex, antiaderentes, óleos, subcapas, primários e enchimentos. Nenhum outro material deve ser usado para pulverizar sem a autorização da TITAN.

FILTRAÇÃO

Apesar do filtro de sucção e do filtro de inserção na pistola de pulverização, geralmente recomenda-se que o material de revestimento seja filtrado.

Agitar bem o material de revestimento antes de iniciar o trabalho.



Atenção: Ao agitar com agitadores accionados por motor, certifique-se de que não se formam bolhas de ar. Visto que estas dificultam a pulverização e também podem interromper o funcionamento.

VISCOSIDADE

Com esta unidade, é possível processar materiais de revestimento altamente viscosos até cerca de 25.000 MPa.s.

Se não for possível efectuar a sucção dos materiais de revestimento altamente viscosos, estes devem ser diluídos de acordo com as instruções do fabricante.

MATERIAL DE REVESTIMENTO COM DOIS COMPONENTES

O tempo de processamento adequado deve ser cumprido. Durante este tempo, a unidade deverá ser lavada e limpa cuidadosamente com os agentes de limpeza adequados.

MATERIAIS DE REVESTIMENTO COM MATERIAIS ADICIONAIS DE CANTO VIVO

Estes exercem um forte efeito de deterioração nas válvulas, no tubo de alta pressão, na pistola de pulverização e no bico. O que pode reduzir significativamente a durabilidade destas peças.

3 DESCRIÇÃO DA UNIDADE

3.1 PROCESSO AIRLESS

As áreas principais de aplicação são camadas grossas de material de revestimento altamente viscoso para grandes superfícies e um elevado consumo de material.

Uma bomba de pistão suga o material de revestimento e transporta-o para o bico. Comprimido através do bico a uma pressão máxima de 22,1 MPa (221 bar), o material de revestimento é atomizado. Esta alta pressão tem o efeito de microatomização do material de revestimento.

Como nenhum ar é utilizado neste processo, é descrito como um processo AIRLESS (sem ar).

Este método de pulverização tem as vantagens de se obter a melhor atomização, um funcionamento perfeito e uma superfície lisa sem bolhas. Tal como estas, devem ser mencionadas as vantagens da velocidade de trabalho e a grande maneabilidade.

3.2 FUNCIONAMENTO DA UNIDADE

A secção seguinte contém uma breve descrição da construção técnica para melhor compreensão do funcionamento.

As unidades Impact 740 da TITAN são unidades de pulverização de alta pressão accionadas electricamente.

Um grupo de engrenagens transfere a força motriz para um eixo de manivela. O eixo de manivela faz os pistões da bomba de alimentação subir e descer.

A válvula de admissão é aberta automaticamente pelo movimento ascensional do pistão. A válvula de escape é aberta quando o pistão se move para baixo.

O material de revestimento flui sob alta pressão através do tubo flexível de alta pressão para a pistola de pulverização. Quando o material de revestimento sai do bico, atomiza-se.

O regulador da pressão regula o volume e a pressão de funcionamento do material de revestimento.

3.3 LEGENDA PARA O DIAGRAMA EXPLANATÓRIO IMPACT 740

1. Pistola de pulverização
2. Tubo flexível de alta pressão
3. Recipiente de óleo para o Piston Lube (o Piston Lube evita o desgaste excessivo dos empanques)
4. Indicador de nível do óleo
5. Gancho do balde
6. Botão do óleo
7. Tubo de sucção
8. Tubo de retorno
9. Carro vertical
10. Válvula de descarga
Manípulo na posição vertical – ESCORVAR (↻ circulação)
Manípulo na posição horizontal – PULVERIZAR (↻)
11. Indicadores do painel de controlo
12. Botão regulador da pressão
13. Interruptor ON/OFF (Ligar/Desligar)
14. Manómetro

3.4 DIAGRAMA EXPLANATÓRIO IMPACT 740

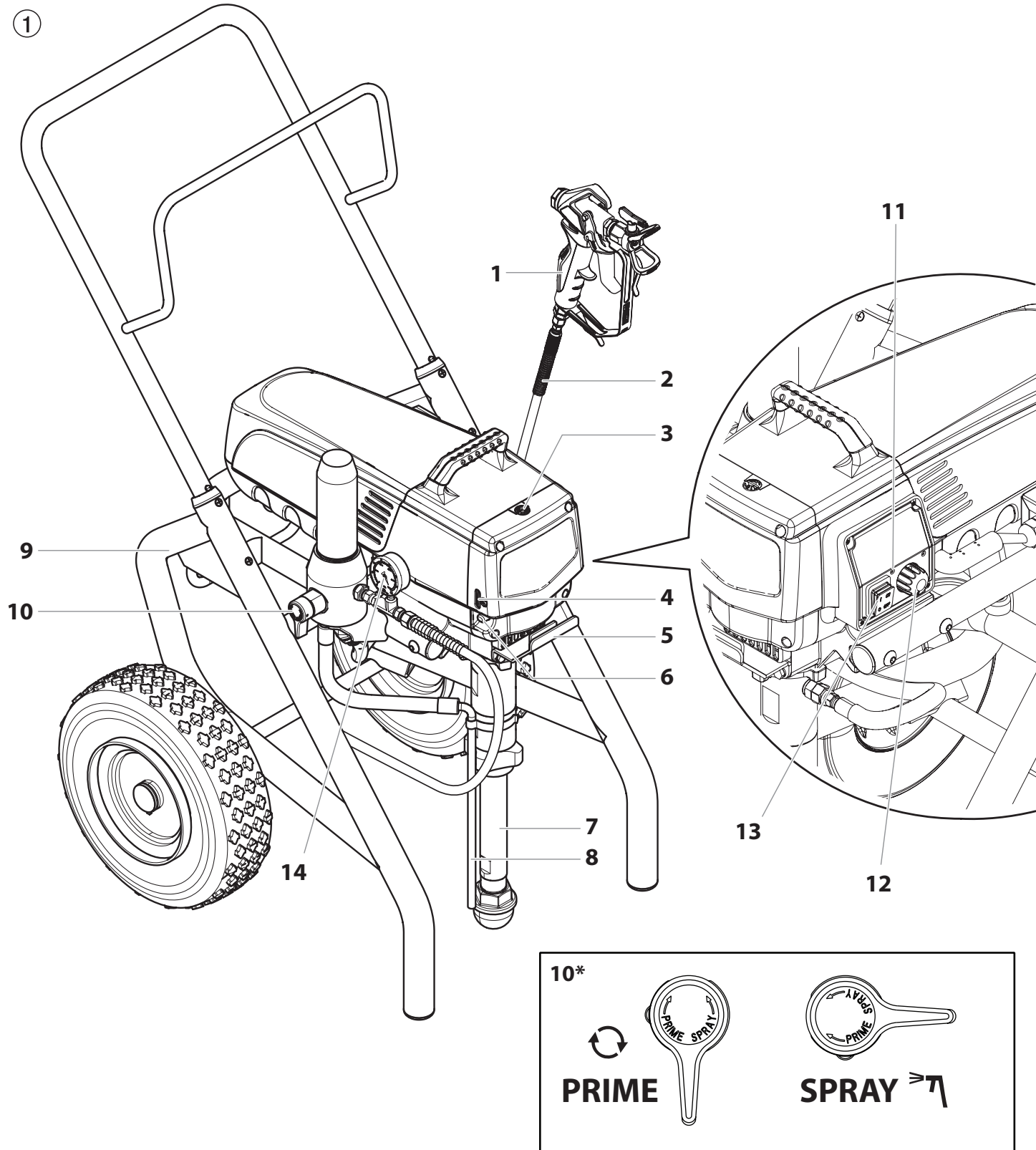

3.5 DADOS TÉCNICOS

Voltagem	220~240 VAC, 50/60 Hz
Consumo máx. de corrente	7,5 A
Cabo de alimentação	Página 90
Capacidade de aceitação	1725 Watt
Pressão máx. de funcionamento	221 bar (22,1 MPa)
Fluxo de volume a 120 bar (12 MPa) com água	3,0 l/min
Tamanho máx. do bico	0,029 polegada – 0,73 mm
Temperatura máx. do material de revestimento	43°C
Viscosidade máx.	25.000 MPa·s
Peso	
Carro vertical	43,5 kg
Carro baixo	43,5 kg
Tubo flexível de alta pressão especial	DN 6 mm, 15 m união roscada M16 x 1,5
Dimensões (C x L x A)	
Carro vertical	590 x 529 x 726 mm
Carro baixo	1148 x 541 x 485 mm
Altitude	Este equipamento funcionará correctamente até 2000m acima do nível médio das águas do mar
Vibração	A pistola de pulverização não excede 2,5m/s ²
Nível máx. de pressão sonora	80 dB*

* Lugar de medição: 1 m de distância da unidade e 1,6 m acima do solo, pressão de funcionamento de 12 MPa (120 bar), solo reverberante.

3.6 TRANSPORTE

Empurrar ou puxar a unidade

Puxe o guiador (Fig. 2, Item 1) até não avançar mais. Inserir o guiador - empurre os botões de pressão (2) nas traves e empurre o guiador para dentro.

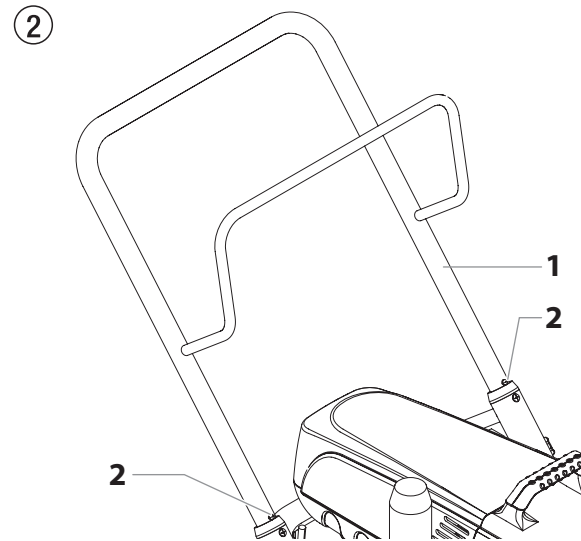

4 COLOCAÇÃO EM FUNCIONAMENTO

4.1 TUBO FLEXÍVEL DE ALTA PRESSÃO, PISTOLA DE PULVERIZAÇÃO E ÓLEO DE SEPARAÇÃO

1. Enrosque o manómetro (1) na saída de material de revestimento (Fig. 3, Item 2).
2. Enrosque o tubo flexível de alta pressão (3) na conexão de descarga do material do pulverizador (Fig. 3, Item 4).
3. Enrosque a pistola de pulverização (5) com o bico seleccionado no tubo flexível de alta pressão.
4. Aperte firmemente as porcas de união nos tubos flexíveis de alta pressão para o material de revestimento não verter.

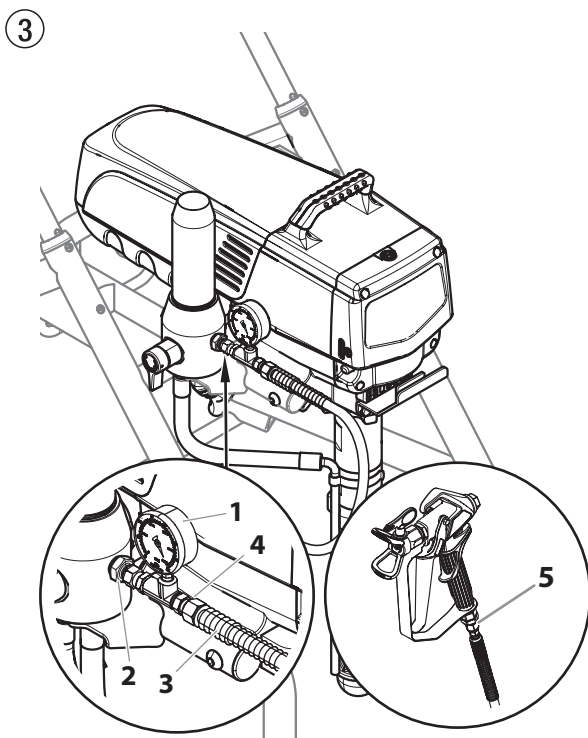

5. Remova a tampa do recipiente do óleo com uma chave de fenda.
6. Introduza o Piston Lube (Fig. 4). Não introduza demasiado Piston Lube, ou seja, certifique-se de que o Piston Lube não pinga no recipiente do material de revestimento.



Atención

O Piston Lube evita o desgaste excessivo dos empanques e da haste do pistão.

7. Recoloque a tampa do recipiente do óleo.
8. Prima o botão do óleo 2-5 vezes para escorvar o lubrificador. Prima sempre uma vez após oito horas de utilização para lubrificar a secção de fluido.

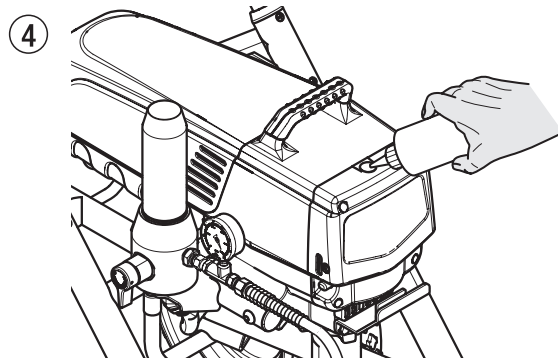

4.2 INDICADORES DO PAINEL DE CONTROLO

O que se segue é uma descrição dos indicadores do painel de controlo.

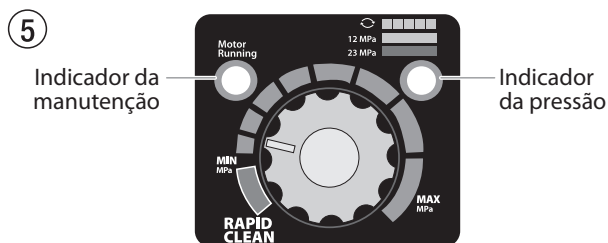

INDICADOR DA MANUTENÇÃO

O Indicador da manutenção fica activado quando o motor é controlado para trabalhar. Este indicador é usado pelos centros de manutenção para resolver problemas do motor.

INDICADOR DA PRESSÃO

O indicador da pressão indica a pressão de funcionamento actual do pulverizador. Tem três indicações diferentes: amarelo intermitente, amarelo permanente e verde permanente..

Amarelo Intermitente

Quando o indicador da pressão fica amarelo intermitente, o pulverizador está a funcionar entre 0 e 1.4 MPa (14 bar). Um indicador da pressão com amarelo intermitente significa:

- O pulverizador está conectado e ligado (ON)
- O pulverizador está na pressão de escorvamento (pouco ou sem pressão)
- É seguro mover a válvula de descarga entre as posições
- É seguro trocar ou substituir o bico do pulverizador



Se o indicador da pressão começar a ficar amarelo intermitente quando o botão regulador da pressão é ajustado para uma pressão mais elevada e a válvula de descarga estiver na posição SPRAY (PULVERIZAR), o bico do pulverizador está gasto ou o pulverizador necessita de manutenção/reparação.

Amarelo Permanente

Quando o indicador da pressão fica amarelo permanente, o pulverizador está a funcionar entre 1.4 MPa (14 bar) e 12 MPa (120 bar). Um indicador da pressão com amarelo permanente significa:

- O pulverizador está regulado com a pressão adequada para pulverizar com corante, laca, verniz e múltiplas cores

Verde Permanente

Quando o indicador da pressão fica verde permanente, o pulverizador está a funcionar entre 12 MPa (120 bar) e 23 MPa (230 bar). Um indicador da pressão com verde permanente significa:

- O pulverizador está regulado com a pressão adequada para pulverizar com tintas látex e à base de óleo para casas
- O pulverizador está a funcionar no máximo rendimento numa regulação com pressão elevada
- Se o indicador da pressão ficar amarelo permanente quando a pressão é regulada de forma a que se inicie com verde permanente, indica um dos seguintes casos:
 - Indicador do Desgaste do Bico** - quando se pulveriza com látex ou a uma pressão elevada, surge amarelo permanente. Isto significa que o bico está gasto e tem de ser substituído.
 - Bico Demasiado Grande** - quando se coloca um bico que é demasiado grande para o pulverizador, o indicador da pressão passa de verde permanente para amarelo permanente.
 - Desgaste da Secção de Fluido** - Se o indicador da pressão ficar amarelo permanente ao usar um novo bico e a pressão estiver regulada no valor máximo, poderá ser necessária a manutenção (empanques gastos, pistão gasto, válvula presa, etc....).

4.3 REGULAÇÃO DO BOTÃO REGULADOR DA PRESSÃO

1. Regulação da pressão para o valor mínimo
2. Zona preto - sem geração de pressão
3. Zona azul - pressão pulsante para limpeza

⑥

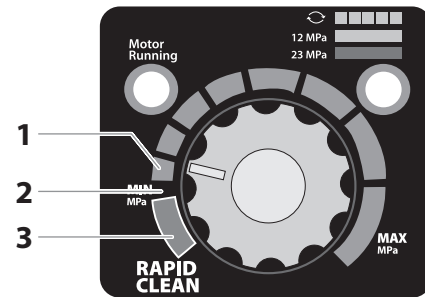

4.4 LIGAÇÃO À REDE DE ALIMENTAÇÃO



A unidade deve ser conectada a uma tomada segura adequadamente ligada à terra.

Antes de ligar a unidade à fonte de alimentação, certifique-se de que a voltagem corresponde à especificada na chapa de características da unidade.

A ligação deve ser equipada com um dispositivo de protecção de corrente residual com $INF \leq 30 \text{ mA}$.



O programa de acessórios da Titan também inclui um dispositivo de protecção do operador móvel para o fornecimento electrónico, que também pode ser usado com outro equipamento electrónico.

4.5 LIMPEZA DE AGENTES DE CONSERVAÇÃO NO ARRANQUE INICIAL

1. Deixe o tubo flexível de sucção (Fig. 7, Item 2), e o tubo de retorno (1), dentro de um recipiente com um agente de limpeza adequado.
2. Rode o botão regulador da pressão (3) para o valor mínimo.
3. Abra a válvula de descarga (4), posição da válvula ESCOVAR (↻ circulação).
4. Ligue a unidade (5) (ON).
5. Aguarde até o agente de limpeza sair do tubo de retorno.
6. Feche a válvula de descarga, posição da válvula PULVERIZAR (↘ pulverização).
7. Pressione o gatilho da pistola de pulverização.
8. Pulverize o agente de limpeza da unidade para um recipiente de recolha aberto.

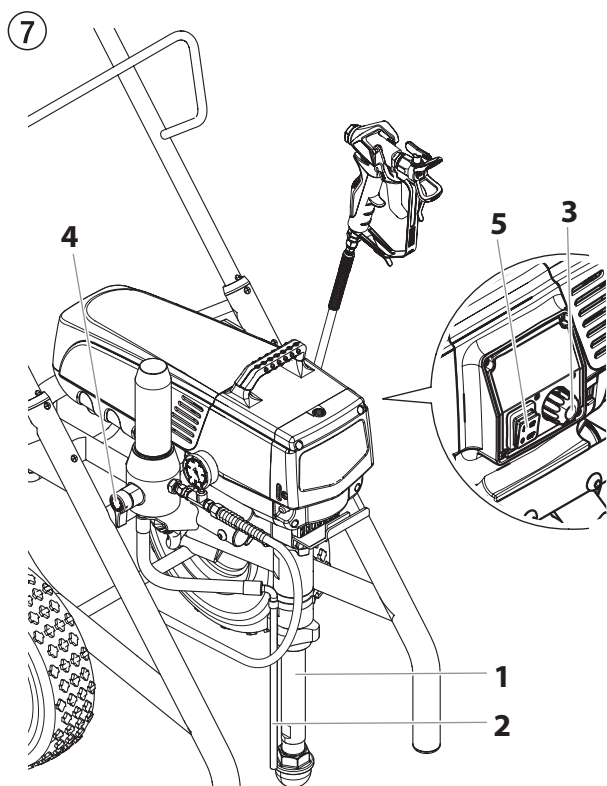

4.6 COLOCAR A UNIDADE EM FUNCIONAMENTO COM MATERIAL DE REVESTIMENTO

1. Deixe o tubo flexível de sucção (Fig. 7, Item 2), e o tubo de retorno (1), dentro do recipiente do material de revestimento.
2. Rode o botão regulador da pressão (3) para o valor mínimo.
3. Abra a válvula de descarga (4), posição da válvula ESCORVAR (↻ circulação).
4. Ligue a unidade (5) (ON).
5. Aguarde até que o material de revestimento saia do tubo de retorno e que não haja bolhas de ar.
6. Feche a válvula de descarga, posição da válvula PULVERIZAR (↘ pulverização).
7. Pressione várias vezes o gatilho da pistola de pulverização e pulverize num contentor de recolha até que o material de revestimento saia da pistola sem interrupção.
8. Aumente a pressão rodando lentamente o botão regulador de pressão.

Verifique o padrão de pulverização e aumente a pressão até a atomização estar correcta.

Rode sempre o botão regulador da pressão para o valor mínimo com boa atomização.

9. A unidade está pronta para pulverizar.

5 TÉCNICA DE PULVERIZAÇÃO



Perigo de injeção. Não comece a pintar sem que o protector do bico esteja instalado. **NUNCA** accione a pistola a menos que o bico esteja completamente rodado quer na posição de pulverização ou na de desobstrução. Bloqueie **SEMPRE** o dispositivo de segurança do gatilho antes de remover, substituir ou limpar o bico.

- A)** O fundamental num bom trabalho de pintura é obter uma camada regular sobre toda a superfície. Isto é feito com movimentos uniformes. Mantenha o movimento do braço num ritmo constante e mantenha a pistola a uma distância constante da superfície. A melhor distância de pulverização é de 25 a 30 cm entre o bico e a superfície.

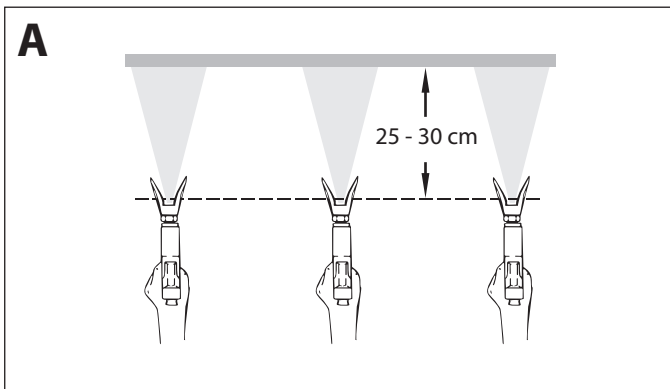

- B)** Mantenha a pistola nos ângulos correctos contra a superfície. Ou seja, mova o braço para a frente e para trás, em vez de flectir o pulso. Mantenha a pistola perpendicular à superfície, caso contrário uma extremidade do padrão ficará mais grossa do que a outra.

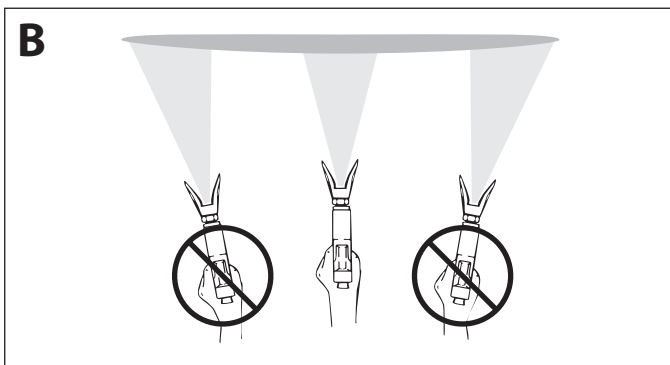

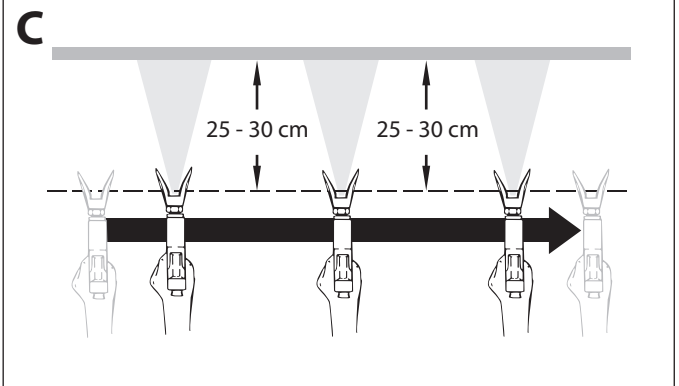

- C)** Accione a pistola após iniciar a descarga. Largue o gatilho antes de finalizar a descarga. A pistola de pulverização deve mover-se quando o gatilho é premido e largado. Sobreponha cada camada cerca de 30%. Isto vai garantir um revestimento regular.



Se apresentar muitas arestas vivas ou se houver estrias no jacto de pulverização - aumente a pressão de funcionamento ou dilua o material de revestimento.

6 MANUSEAR O TUBO FLEXÍVEL DE ALTA PRESSÃO



	A unidade está equipada com um tubo flexível de alta pressão especialmente adequado para bombas de pistão.
	Perigo de lesão através do tubo flexível de alta pressão com fugas. Substitua imediatamente qualquer tubo flexível de alta pressão danificado. Nunca repare um tubo flexível de alta pressão danificado!

Manusear cuidadosamente o tubo de alta pressão. Evitar dobrar muito, menor raio de dobragem de aproximadamente 20 cm.

Não passar por cima do tubo de alta pressão e protegê-lo de objectos afiados e de cantos.

Nunca puxar pela mangueira de alta pressão para movimentar o aparelho.

Ter em atenção que a mangueira de alta pressão não se roda. Isto pode ser evitado usando uma pistola de pulverização da Titan com articulação e um enrolador.



	Para o manuseamento do tubo de alta pressão aquando de trabalhos na estrutura de apoio reconheceu-se como mais vantajoso colocar a mangueira sempre do lado de fora da estrutura.
	Com as mangueiras de alta pressão existe o risco de danos. A Titan recomenda a substituição da mangueira de alta pressão passados 6 anos.
	Por razões de funcionamento, segurança e durabilidade, apenas utilize tubos flexíveis de alta pressão originais da Titan.

7 INTERRUPTÃO DO TRABALHO



1. Abra a válvula de descarga, posição da válvula ESCORVAR (↻ circulação).
2. Desligue a unidade (OFF).
3. Rode o botão regulador da pressão para o valor mínimo.
4. Pressione o gatilho da pistola de pulverização de forma a libertar a pressão do tubo flexível de alta pressão e da pistola de pulverização.
5. Fixe a pistola, consulte o manual de funcionamento da pistola de pulverização.
6. Se tiver de limpar um bico standardizado, veja a Página 84, Secção 12.2.
7. Se for colocado um bico não standardizado, execute de acordo com o manual de funcionamento correspondente.
8. Deixe o tubo de sucção e o tubo de retorno submerso no material de revestimento, ou deixe-os submersos num agente de limpeza adequado.

 Atención	Se utilizar materiais de revestimento de dois componentes ou de secagem rápida, certifique-se de que a unidade é lavada com um agente de limpeza adequado dentro do tempo de processamento.
---	---

8 LIMPAR A UNIDADE (FORA DE SERVIÇO)

	<p>A limpeza é o melhor método de garantir um funcionamento sem problemas. Depois de terminar a pulverização, limpe da unidade. Em nenhuma circunstância deve permanecer na unidade qualquer resto de material de revestimento seco e endurecido.</p>
	<p>O agente de limpeza usado para limpar (apenas com um ponto de inflamação superior a 38 °C) deve ser adequado para o material de revestimento utilizado.</p>
	<ul style="list-style-type: none"> • Fixe a pistola de pulverização, consulte o manual de funcionamento da pistola de pulverização. • Limpar e remover o bico. • Para obter informações acerca do bico estandardizado, consulte a Página 84, Secção 12.2. • Se for colocado um bico não estandardizado, execute de acordo com o manual de funcionamento correspondente.



1. Remova o tubo de sucção ou o tubo flexível de sucção e o tubo de retorno do material de revestimento.
2. Feche a válvula de descarga, posição da válvula PULVERIZAR (→ pulverização).
3. Ligue a unidade (ON).

 <p>Atención</p>	<p>Para materiais de revestimento que contenham solventes, o recipiente deve estar ligado à terra.</p>
	<p>Cuidado! Não bombeie ou pulverize num recipiente com abertura pequena (batoque)! Consulte as normas de segurança.</p>

4. Pressione o gatilho da pistola de pulverização de forma a bombear o restante material de revestimento do tubo de sucção, do tubo flexível de alta pressão e da pistola de pulverização para um recipiente aberto.
5. Mergulhe o tubo de sucção com o tubo de retorno num recipiente com um agente de limpeza.
6. Rode o botão regulador da pressão para o valor mínimo.
7. Abra a válvula de descarga, posição da válvula ESCORVAR (↻ circulação).

8. Bombeie um agente de limpeza adequado no circuito por alguns minutos.
9. Feche a válvula de descarga, posição da válvula PULVERIZAR (→ pulverização).
10. Pressione o gatilho da pistola de pulverização.
11. Bombeie o restante agente de limpeza para um recipiente aberto até a unidade ficar vazia.
12. Desligue a unidade (OFF).

8.1 LIMPAR A UNIDADE POR FORA

	<p>Primeiro, remova o cabo de alimentação da tomada.</p>
 <p>Atención</p>	<p>Perigo de curto-circuito por penetração na água! Nunca pulverize a unidade com produtos de limpeza, ou a vapor, de alta pressão. Não operar a mangueira de alta pressão com solventes. Limpar a parte exterior somente com um pano humedecido.</p>

Limpe exteriormente a unidade com um pano contendo um agente de limpeza adequado.

8.2 FILTRO DE SUÇÃO

	<p>Um filtro limpo garante sempre o máximo de quantidade transportada, pressão de pulverização constante e um correcto funcionamento da unidade.</p>
---	--

1. Desenrosque o filtro (Fig. 8) do tubo de sucção.
2. Limpe ou substitua o filtro.
Execute a limpeza com um pincel duro e um agente de limpeza adequado

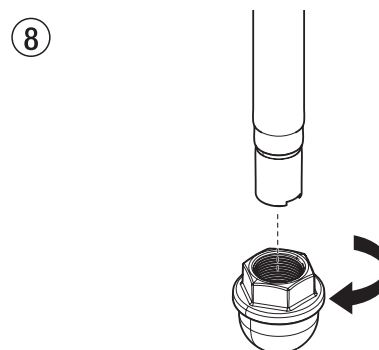

8.3 LIMPAR O FILTRO DE ALTA PRESSÃO



Limpe regularmente o cartucho do filtro. Um filtro de alta pressão sujo e entupido pode provocar um fraco padrão de pulverização ou entupir o bico.

1. Rode o botão regulador da pressão para o valor mínimo.
2. Abra a válvula de descarga, posição da válvula PRIME (ESCORVAR) (↻ circulação).
3. Desligue a unidade (OFF).



Desconecte a ficha de alimentação da tomada

4. Desatarraxe o corpo do filtro (Fig. 9, Item 1) com uma chave de correia.
5. Retire o cartucho do filtro (2) da mola de suspensão (3).
6. Limpe todas as peças com o agente de limpeza correspondente. Se necessário, substitua o cartucho do filtro.
7. Examine o anel em O (4), substitua-o se necessário.
8. Coloque o anel de suspensão (5) junto à mola de suspensão (3). Passe o cartucho do filtro (2) pela mola de suspensão.
9. Atarraxe o corpo do filtro (1) e aperte o máximo possível com a chave de correia.

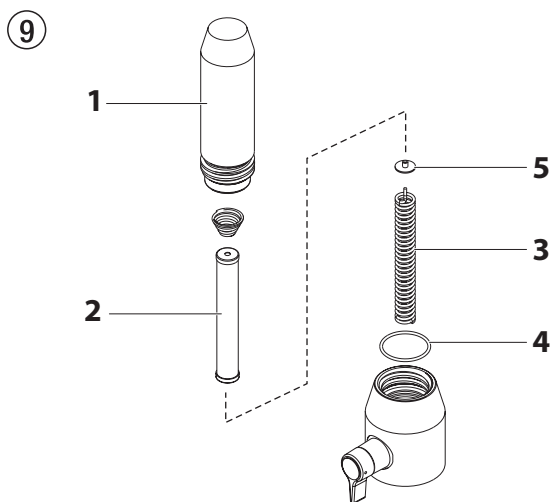

8.4 LIMPAR A PISTOLA DE PULVERIZAÇÃO AIRLESS



Limpe a pistola de pulverização após cada utilização.

1. Lave a pistola de pulverização Airless com um agente de limpeza adequado.
2. Limpe o bico minuciosamente com um agente de limpeza adequado para que não fique nenhum resíduo de material de revestimento.
3. Limpe minuciosamente o exterior da pistola de pulverização Airless.

FILTRO INSERÍVEL NA PISTOLA DE PULVERIZAÇÃO AIRLESS. (FIG. 10)

1. Desencaixe a parte superior do protetor do gatilho (1) da cabeça da pistola.
2. Usando a parte inferior do protetor do gatilho como uma chave inglesa, solte e remova o conjunto do manípulo (2) da cabeça da pistola.
3. Retire o filtro (3) velho do cabeçote da pistola de pulverização. Limpe ou substitua.
4. Introduza o filtro novo em primeiro lugar com a extremidade cônica no cabeçote da pistola de pulverização.
5. Introduza o manípulo no cabeçote da pistola de pulverização até que este esteja fixo. Aperte com a chave do gatilho.
6. Volte a encaixar o protetor do gatilho na cabeça da pistola.

10

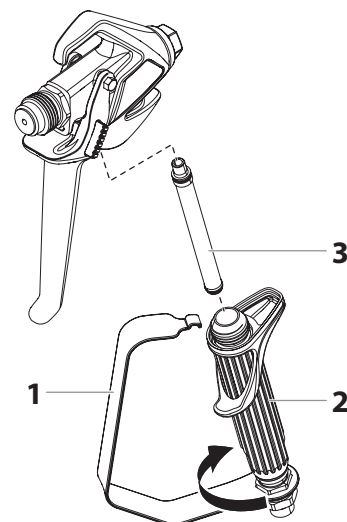

9 SOLUÇÃO EM CASO DE FALHAS

Tipo de avaria	Causa Possível	Medidas para eliminar a avaria
A. A unidade não arranca.	<ol style="list-style-type: none"> Nenhuma voltagem aplicada. Pressão demasiado reduzida. Interruptor ON/OFF danificado. 	<ol style="list-style-type: none"> Verifique a voltagem. Rode o botão regulador da pressão. Substitua
B. A unidade não suga.	<ol style="list-style-type: none"> A válvula de descarga está posicionada para PULVERIZAR (☞ pulverização). O filtro de sucção projecta-se acima do nível do fluido e suga ar. Filtro obstruído. O tubo de sucção está solto, ou seja, a unidade suga o ar exterior. 	<ol style="list-style-type: none"> Ajuste a válvula de descarga na posição ESCORVAR (↻ circulação). Encha novamente o material de revestimento. Limpe ou substitua o filtro. Limpe os pontos de ligação. Substitua os anéis em O, se for necessário. Fixe o tubo de sucção com o grampo de retenção.
C. A unidade suga, mas a pressão não desenvolve	<ol style="list-style-type: none"> O bico está bastante gasto. O bico é demasiado largo. Pressão demasiado reduzida. Filtro obstruído. O material de revestimento flui através do tubo de retorno quando a válvula de descarga está na posição PULVERIZAR (☞ pulverização). Empanques viscosos ou gastos. Esferas das válvulas gastas. Sedes das válvulas gastas. 	<ol style="list-style-type: none"> Substitua Sobre a substituição do bico. Rode o botão regulador da pressão para a direita para aumentar. Limpe ou substitua o filtro. Remova e limpe, ou substitua, a válvula de descarga. Remova e limpe, ou substitua, os empanques. Remova e substitua as esferas das válvulas. Remova e substitua as sedes das válvulas.
D. O material de revestimento sai no topo da secção de fluido.	<ol style="list-style-type: none"> Empanque superior gasto. O pistão está gasto. 	<ol style="list-style-type: none"> Remova e substitua o empanque. Remova e substitua o pistão.
E. Pulsação aumentada na pistola de pulverização	<ol style="list-style-type: none"> Tubo flexível de alta pressão incorrecto. Bico gasto ou demasiado largo. Pressão demasiado alta. 	<ol style="list-style-type: none"> Por razões de funcionamento, segurança e durabilidade, apenas utilize tubos flexíveis de alta pressão originais da TITAN. Substitua o bico. Rode o botão regulador da pressão para um valor inferior.
F. Fraco padrão de pulverização	<ol style="list-style-type: none"> O bico é demasiado largo para o material de revestimento a ser pulverizado. Regulação da pressão incorrecta. Volume demasiado reduzido. Viscosidade do material de revestimento demasiado alta. 	<ol style="list-style-type: none"> Sobre a substituição do bico. Rode o botão regulador da pressão até obter um padrão de pulverização satisfatório. Limpe ou substitua todos os filtros. Dilua de acordo com as instruções do fabricante.
G. A unidade perde potência	<ol style="list-style-type: none"> Pressão demasiado reduzida. 	<ol style="list-style-type: none"> Rode o botão regulador da pressão para a direita para aumentar.
H. A bomba pressuriza demasiado e não desliga.	<ol style="list-style-type: none"> O comutador de pressão tem defeito. O transdutor tem defeito. 	<ol style="list-style-type: none"> Leve a unidade a um serviço de assistência autorizado da Titan. Leve a unidade a um serviço de assistência autorizado da Titan.

10 MANUTENÇÃO

10.1 MANUTENÇÃO GERAL

A manutenção da unidade deve ser executada uma vez por ano pelo serviço de manutenção da TITAN.

1. Verifique se os tubos flexíveis de alta pressão, a linha de união e a ficha do dispositivo estão danificados.
2. Verifique se a válvula de admissão, a válvula de escape e o filtro estão gastos.

10.2 TUBO FLEXÍVEL DE ALTA PRESSÃO

Examine visualmente se o tubo flexível de alta pressão tem cortes ou protuberância, em particular na transição nas conexões. As porcas de união devem poder rodar livremente.



Com as mangueiras de alta pressão existe o risco de danos. A Titan recomenda a substituição da mangueira de alta pressão passados 6 anos.

11 REPARAÇÕES NA UNIDADE



Desligue a unidade (OFF).

Antes de toda a reparação: Desconecte a ficha de alimentação da tomada.



Certifique-se de verificar para ligação à terra continuidade após o serviço é realizado em todos os componentes elétricos.

Utilize um ohmímetro para determinar que há continuidade entre as peças de metal inativas acessíveis do produto e a lâmina com ligação à terra da ficha de ligação.

11.1 VÁLVULA DE DESCARGA



O alojamento da válvula (4) não deve ser reparado. Se estiver gasto, deve ser sempre substituído por um novo.

1. Use um punção de montagem de 2 mm para remover o pino ranhurado (Fig. 11, Item 1) do manípulo da válvula de descarga (2).
2. Remova o manípulo da válvula de descarga (2) e a base de came (3).
3. Com uma chave inglesa, remova o corpo da válvula (4) do colector da bomba (6).
4. Certifique-se de que a vedação (5) está correctamente assentada, depois enrosque totalmente o novo corpo da válvula (4) no colector da bomba (6). Aperte firmemente com uma chave inglesa.
5. Ajuste a base de came (3) com o buraco no colector da bomba (6). Lubrifique a base de came com lubrificante e deslize nela.
6. Alinhe o buraco no eixo da válvula (7) e no manípulo da válvula de descarga (2).
7. Insira o pino ranhurado (1) para fixar o manípulo da válvula de descarga.

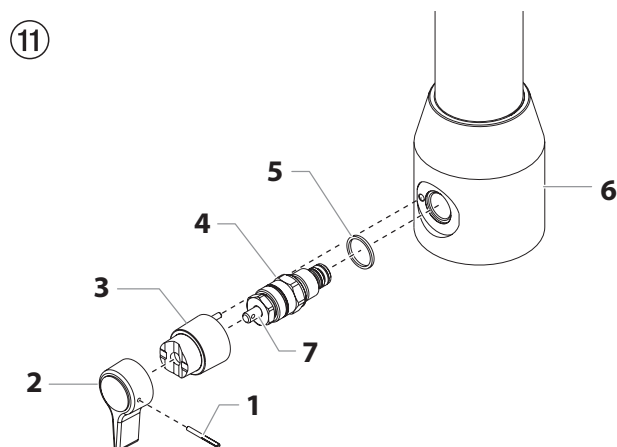

11.2 VÁLVULA DE ADMISSÃO E VÁLVULA DE ESCAPE

1. Remova os quatro parafusos da tampa frontal e remova-a.
2. Ligue a unidade (ON) e depois desligue-a (OFF) para que a pistão fique posicionada no curso inferior.



Perigo de esmagamento - não aproxime os dedos ou ferramentas entre as peças em movimento.

3. Desconecte a ficha de alimentação da tomada.
4. Puxe o grampo no tubo de sucção e remova o tubo de retorno.
5. Desatarraxe o tubo de conexão (Fig. 12, Item 1) do filtro de alta pressão.
6. Gire a unidade 90° para a parte traseira de forma a funcionar mais facilmente na bomba de alimentação.
7. Solte e desatarraxe o corpo da válvula de admissão (2) do corpo inferior (3) batendo levemente com um martelo ou desatarraxe com uma chave ajustável.
8. Remova o anel de suspensão (4), o anel em O (5), o anel em O (6), a sede (7) e a esfera (8) da válvula de admissão e o guia de esfera superior (9).
9. Limpe todas as peças com o agente de limpeza correspondente.

Verifique se o corpo (2), a sede (7) e a esfera (8) da válvula de admissão estão gastos e substitua as peças se for necessário. Se a sede gasta da válvula de admissão (7) estiver inutilizada num lado, instale-a ao contrário.

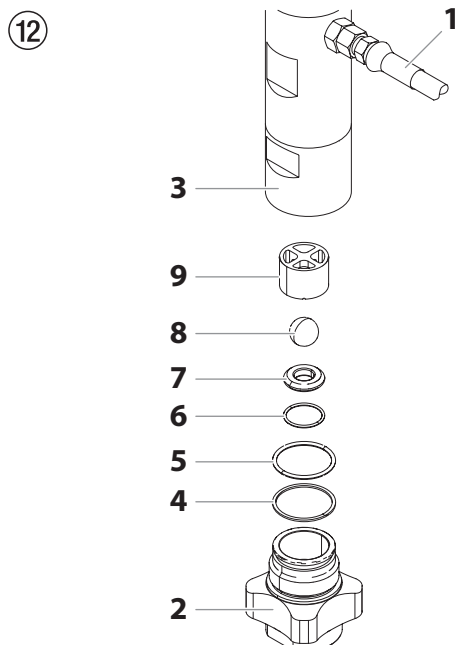

10. Execute a instalação na ordem inversa.

Lubrifique o anel em O (5) com lubrificante de máquinas e certifique-se de que o corpo da válvula de admissão assenta adequadamente (2).

11. Desatarraxe o corpo inferior (Fig. 13, Item 10) com uma chave ajustável enquanto segura firmemente o corpo superior (11) com uma segunda chave ajustável.
12. Remova o anel de suspensão (13) e o anel em O (12).
13. Desatarraxe o corpo da válvula de escape (14) do pistão (15) com uma chave de caixa hexagonal de 10 mm.
14. Remova a vedação superior (16), o guia de esfera superior (17), a esfera da válvula de escape (18), arruela (19) e a sede da válvula de escape (20).
15. Limpe todas as peças com o agente de limpeza correspondente. Verifique se o corpo (14), a sede (20) e a esfera (18) da válvula de escape e o guia de esfera superior (17) estão gastos e substitua as peças se for necessário. Se a sede gasta da válvula de escape (20) estiver inutilizada num lado, instale-a ao contrário.
16. Execute a instalação na ordem inversa.

Lubrifique o anel em O (12) com lubrificante de máquinas e certifique-se de que o corpo inferior (10) assenta adequadamente.

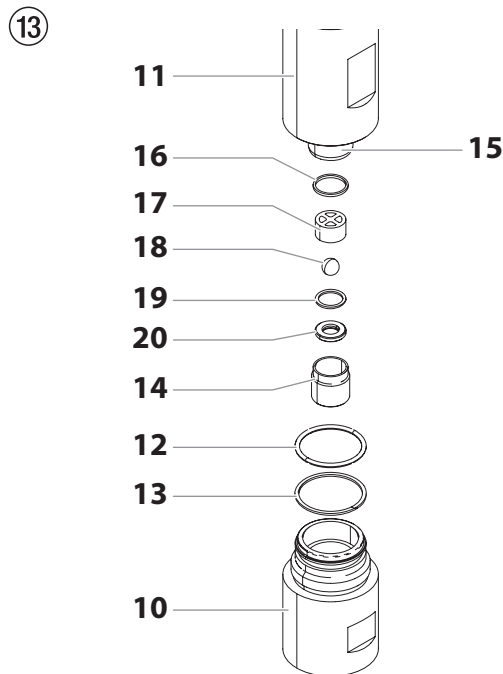

11.3 EMPANQUES

1. Remova o corpo da válvula de admissão de acordo com os passos no Capítulo 11.2, Página 78.
2. Não é necessário remover a válvula de escape.
3. Afrouxe a contraporca (Fig. 14, Item 5) para a esquerda batendo levemente com um martelo.
4. Desatarraxe o corpo superior (6) para a esquerda do corpo do grupo de engrenagens.
5. Prenda verticalmente o corpo superior (6) nas superfícies da chave num torno de bancada.



Não aperte excessivamente o torno para evitar o esmagamento.

6. Desatarraxe a união roscada (7).
7. Deslize o pistão (4) para a frente até o pistão ficar fora da ranhura em T (2) no conjunto do mecanismo deslizante (3).
8. Empurre para baixo o pistão (4) do corpo superior (6). Verifique se o pistão está deteriorado e substitua se necessário.
9. Remova o empanque superior (8) e o empanque inferior (9) do corpo superior (6).



Não danifique o interior do corpo superior.

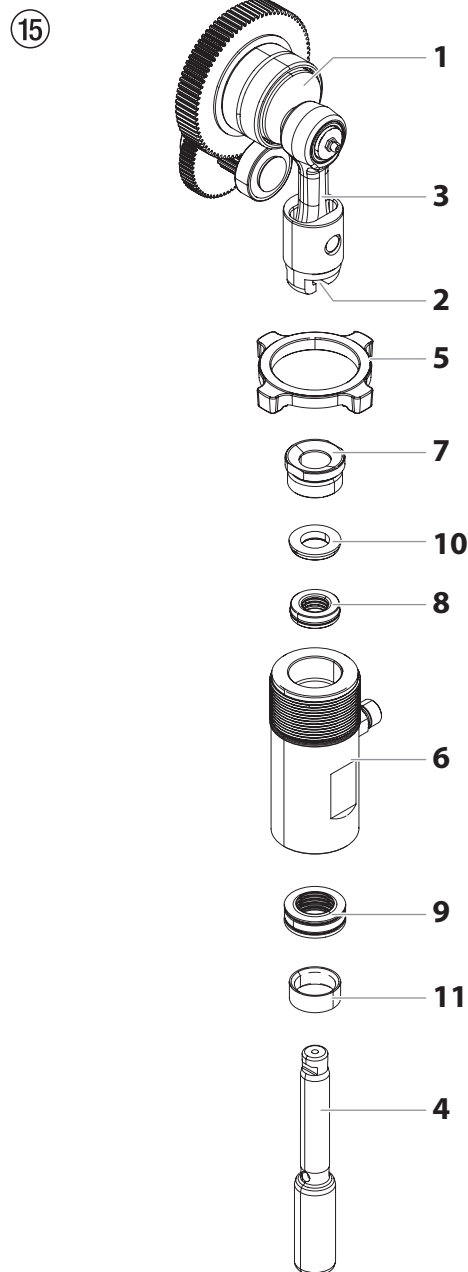

10. Remova as ferramentas de instalação dos empanques superior e inferior (O ferramentas de instalação do empanque superior é necessário para a instalação do pistão).
11. Lubrifique o empanque superior (8) e o empanque inferior (9) com lubrificante de máquinas.
12. Insira o empanque superior (Fig. 16) com o anel em O (1) e o lábio protuberante (2) para baixo.

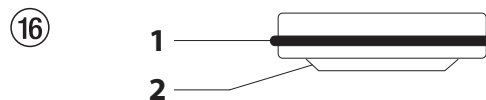

13. Coloque o anel intermediário (Fig. 15, Item 10) no empanque superior (8).
14. Enrosque a união roscada (Fig. 15, Item 7) no empanque superior (6) e aperte a 34 – 41 Nm.
15. Insira o empanque inferior (Fig. 17) de forma a que o lado que tem a distância mais pequena entre o anel em O (1) e o lábio protuberante (2) fique virado para cima.

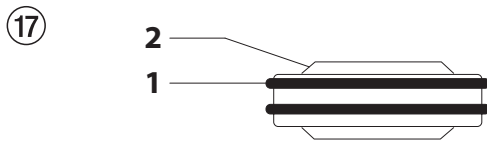

16. Mova o empanque inferior até à posição final usando a ferramenta de instalação.
17. Empurre a ferramenta de instalação (incluída no conteúdo da entrega do empanque superior como um dispositivo de transporte) para o pistão (Fig. 15, Item 4) sobre o pistão.
18. Lubrifique a ferramenta de instalação e o pistão (4) com lubrificante de máquinas.
19. Empurre o pistão (4) através dos empanques inferiores e superiores até a extremidade superior do pistão sobressair da união roscada (7).
20. Remova a ferramenta de instalação do pistão (4).
21. Introduza o topo do pistão (4) na ranhura em T (2) no conjunto do mecanismo deslizante (3).
22. Atarraxe a contraporca (5) no corpo superior (6) até fazer contacto.
23. Lubrifique a união roscada do corpo superior (6) com lubrificante de máquinas.
Remova o corpo superior do torno de bancada.
24. Atarraxe o corpo superior (6) no corpo do grupo de engrenagens até a contraporca (5) fazer contacto e o conector para o tubo de ligação ficar de frente para a traseira.
25. Aperte a contraporca (5) batendo levemente com um martelo.
26. Insira o anel de guia (11) no corpo inferior (Fig. 13, Item 10) e atarraxe o corpo inferior no corpo superior e aperte.
27. Atarraxe e aperte o tubo de ligação.
28. Atarraxe o corpo da válvula de admissão (Fig. 12, Item 2), ver Capítulo 11.2, Item 10.
29. Atarraxe e aperte o tubo de sucção.
30. Prenda o tubo de retorno no tubo de sucção com um grampo.
31. Instale a tampa frontal.

11.4 SUBSTITUIR O MOTOR



O seguinte procedimento só deve ser desempenhado por um Centro de Serviço Autorizado da Titan.

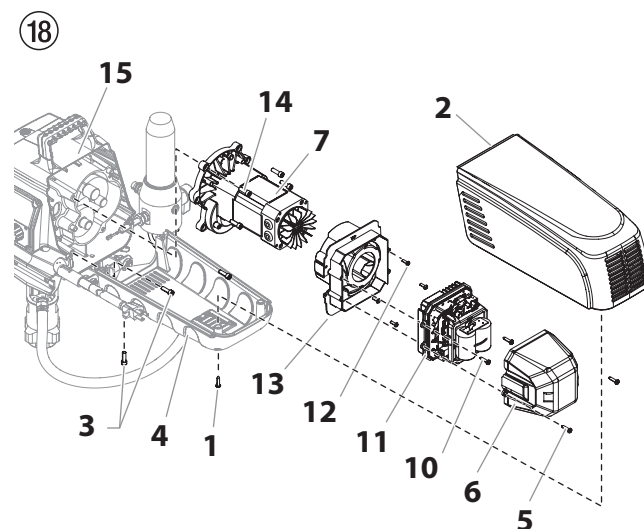

1. Desconecte a unidade da corrente eléctrica.
2. Solte e remova os dois parafusos da cobertura do motor (Fig. 18, Item 1). Remova a cobertura do motor (2).
3. Solte e remova os três parafusos da protecção inferior (3). Remova a protecção inferior (4).
4. Solte e remova os dois parafusos da tampa do motor (5). Remova a tampa do motor (6).
5. Desconecte todos os fios entre o motor (7) e o pulverizador.
6. Solte e remova os dois parafusos do controlador do motor (10). Remova o controlador do motor (11).
7. Solte e remova os quatro parafusos do deflector do motor (12). Remova o deflector do motor (13).
8. Solte e remova os três parafusos de montagem do motor (14).
9. Puxe o motor (7) para fora do alojamento da caixa de engrenagem (15).
10. Com o motor removido, inspeccione se as engrenagens no alojamento da caixa de engrenagem têm algum dano ou desgaste excessivo. Substitua as engrenagens, se for necessário.
11. Instale o novo motor (7) no alojamento da caixa de engrenagem (15).
12. Fixe o motor (7) com os três parafusos de montagem do motor (14).
13. Volte a conectar os fios entre o pulverizador e o novo motor (consulte o Diagrama de Conexão, secção 11.7).
14. Coloque o deflector (13) na extremidade do conjunto do motor (7). Fixe com os quatro parafusos do deflector do motor (12).
15. Volte a colocar o controlador do motor (11) atrás do deflector do motor (13). Fixe com os dois parafusos do controlador do motor (10).
16. Volte a conectar todos os fios entre o motor (7) e o pulverizador.
17. Volte a colocar a tampa do motor (6) no controlador do motor (11). Fixe com os dois parafusos da tampa do motor (5).
18. Volte a colocar a protecção inferior (4) e fixe com os três parafusos da protecção inferior (3).
19. Deslize a cobertura do motor (2) sobre o conjunto do motor (7).
20. Fixe a cobertura do motor (2) com os dois parafusos da cobertura do motor (1).

11.5 SUBSTITUIR AS ENGENAGENS



O seguinte procedimento só deve ser desempenhado por um Centro de Serviço Autorizado da Titan.

1. Siga os passos de 1 a 9 em Substituir o Conjunto do Motor (secção 11.4) para remover o motor e o painel de controlo.
2. Inspeccione se a engrenagem do induzido (Fig. 19, Item 1) na extremidade do motor tem algum dano ou desgaste excessivo. Se a engrenagem estiver totalmente gasta, substitua o conjunto do motor.
3. Remova e inspeccione se os conjuntos da engrenagem de 1º andar (2) e da engrenagem de 2º andar (3) têm algum dano ou desgaste excessivo. Substitua, se for necessário.
4. Inspeccione se o conjunto da caixa de engrenagem frontal (4) tem danos ou desgaste excessivo. Se estiver danificado ou gasto, substitua o conjunto da caixa de engrenagem frontal.



Limpe e volte a encher a cavidade da caixa de engrenagem até à face posterior de cada engrenagem com Lubriplate (P/N 314-171).

5. Reinstale o motor no encaixe da caixa de engrenagem (4).
6. Siga os passos de 11 a 20 em Substituir o Conjunto do Motor (secção 11.4) para substituir o motor.

19

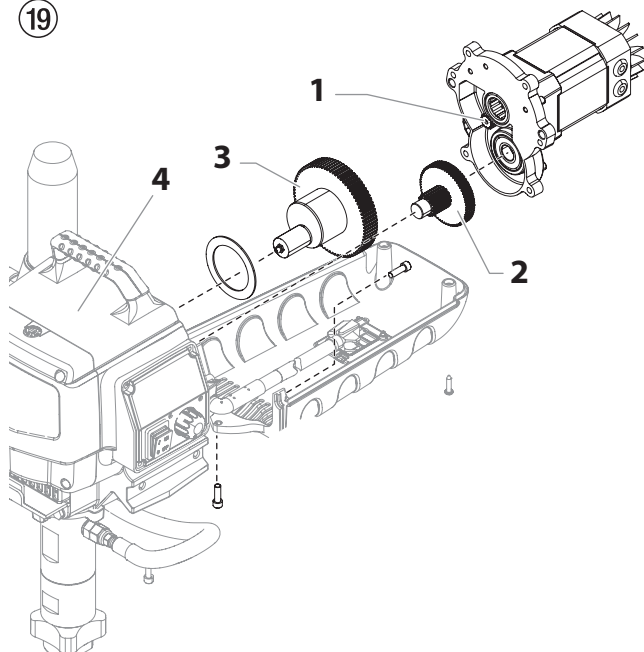

11.6 SUBSTITUIR O TRANSDUTOR



O seguinte procedimento só deve ser desempenhado por um Centro de Serviço Autorizado da Titan.

1. Desconecte a unidade da corrente eléctrica.
2. Solte e remova os dois pernos do conjunto do filtro (Fig. 20, Item 1). Faça o conjunto do filtro deslizar para fora do carro.

20

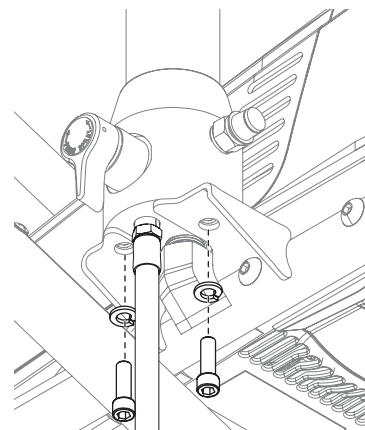

3. Solte e remova os dois parafusos da cobertura do motor (Fig. 21, Item 1). Remova a cobertura do motor (2).
4. Solte e remova os dois parafusos da tampa do motor (3). Remova a tampa do motor (4).
5. Desconecte o fio do transdutor do controlo do motor (5).
6. Puxe o olhal (6) para fora da placa de fixação e deslize-o por cima do eixo do transdutor (7) até sair da placa de fixação.
7. Com uma chave inglesa, solte e remova o transdutor (7) do alojamento do filtro (8). Rosque cuidadosamente o fio do transdutor através da placa de fixação.
8. Deslizando, retire o olhal (6) do transdutor usado (7) e coloque-o no novo transdutor.
9. Rosque o fio do novo transdutor através da placa de fixação e no controlador do motor (5).
10. Rosque o novo transdutor (7) no alojamento do filtro (8) e aperte firmemente com uma chave inglesa.



Certifique-se de que o anel em O no transdutor está no lugar antes de rosquear o transdutor no alojamento do filtro.

11. Empurre o olhal (6) para dentro da placa de fixação.
12. Conecte o fio do transdutor no controlador do motor (consulte o Diagrama de Conexão, secção 11.7).
13. Volte a colocar a tampa do motor (4) no controlador do motor (5). Fixe com os dois parafusos da tampa do motor (3).

14. Deslize a cobertura do motor (2) sobre o conjunto do motor.
15. Fixe a cobertura do motor (2) com os dois parafusos da cobertura do motor (1).
16. Volte a colocar o conjunto do filtro no carro.

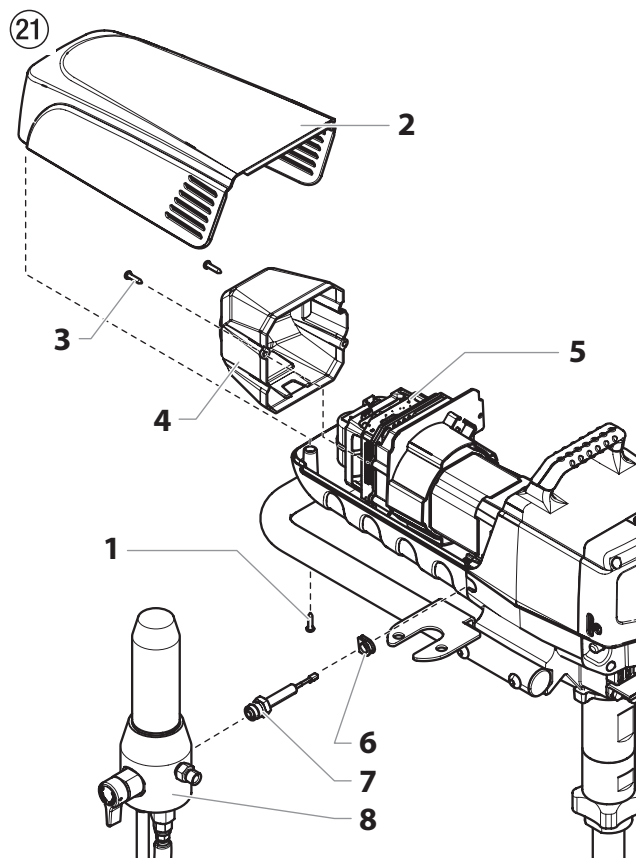

11.7 DIAGRAMA DE CONEXÃO IMPACT 740

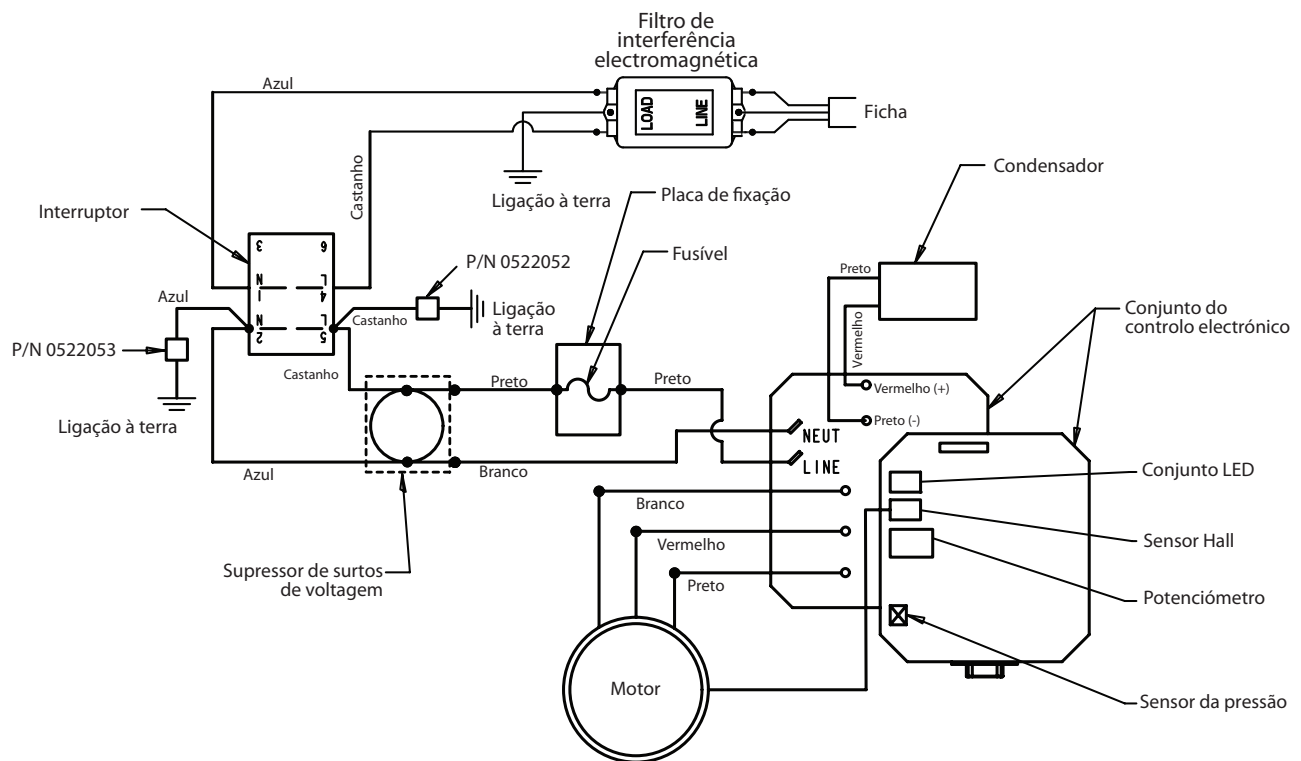

12 APÊNDICE

12.1 SELECÇÃO DO BICO

A selecção dos bicos é muito importante para obter um funcionamento racional e correcto.

Em muitos casos, o bico correcto só pode ser determinado através de um teste de pulverização.

ALGUMAS REGRAS A RESPEITO:

O jacto de pulverização deve ser regular.

Se surgirem franjas no jacto, a pressão de pulverização é demasiado baixa ou a viscosidade do material de revestimento é elevada.

Solução: Aumente a pressão ou dilua o material de revestimento. Cada bombada transporta uma certa quantidade em relação ao tamanho do bico:

Regra geral: bico grande = baixa pressão

bico pequeno = alta pressão

Existe uma grande variedade de bicos com diversos ângulos de pulverização.

12.2 MANUTENÇÃO E LIMPEZA DOS BICOS DE METAL DURO AIRLESS

BICOS STANDARD

Se tem instalado um tipo de bico diferente, limpe-o de acordo com as instruções do fabricante.

O bico tem um orifício que foi elaborado com a mais alta precisão. Para obter uma longa durabilidade, é necessário cuidar os bicos com muito cuidado.

Não esquecer que o metal duro inserido é frágil! Não atire o bico, nem o use com objectos de metal afiados.

Os seguintes pontos devem ser tidos em conta de forma a manter o bico limpo e pronto a ser usado:

1. Abrir a válvula de descarga, posição da válvula ESCORVAR (↻ circulação).
2. Desmontar o bico da pistola de pulverização.
3. Colocar o bico num agente de limpeza adequado até que sejam dissolvidos todos os resíduos do material de revestimento.
4. Se houver ar comprimido, soprar o bico.
5. Remover possíveis resíduos com um palito ou com outro objecto semelhante.
6. Examinar o bico com a ajuda de uma lupa e, se necessário, repetir os pontos 3 a 5.

GARANTIA

A Titan Tool, Inc., ("Titan") garante que, no momento da entrega ao comprador original para seu uso ("Utilizador Final"), o equipamento coberto por esta garantia está isento de defeitos no material e na fabricação. Com a exceção de qualquer garantia especial, limitada ou alargada publicada pela Titan, a obrigação da Titan sob esta garantia se limita a substituir ou reparar sem cobrar essas peças que, segundo o critério da Titan, demonstram estar defeituosas dentro de doze (12) meses após a venda ao Utilizador Final. Esta garantia aplica-se apenas quando a unidade é instalada e operada de acordo com as recomendações e as instruções da Titan.

Esta garantia não se aplica no caso de danos ou desgaste causado pelo desgaste abrasivo, corrosão ou uso indevido, negligência, acidente, instalação incorrecta, substituição de peças de componentes sem serem da Titan, ou alteração ilegal da unidade de forma a afectar o funcionamento normal.

As peças defeituosas devem ser devolvidas a um centro de vendas/serviço autorizado da Titan. Todos os encargos de transporte, incluindo a devolução à fábrica, se necessário, serão custeados e pagos previamente pelo Utilizador Final. O equipamento reparado ou substituído será devolvido ao Utilizador Final com porte pré-pago.

NÃO EXISTE NENHUMA OUTRA GARANTIA EXPRESSA. A TITAN RECUSA PELA PRESENTE TODAS E QUAISQUER GARANTIAS IMPLÍCITAS INCLUINDO, SEM LIMITAÇÕES, AS DE ADEQUAÇÃO À COMERCIALIZAÇÃO, ADEQUAÇÃO A UM FIM ESPECÍFICO, NA MEDIDA EM QUE A LEGISLAÇÃO OBRIGA. A DURAÇÃO DE QUAISQUER GARANTIAS IMPLÍCITAS QUE NÃO PODEM SER RECUSADAS LIMITA-SE AO PRAZO ESPECIFICADO NA GARANTIA EXPRESSA. EM CASO ALGUM, A RESPONSABILIDADE DA TITAN EXCEDERÁ O MONTANTE DO PREÇO DE COMPRA. A RESPONSABILIDADE POR DANOS CONSEQUENCIAIS, ACIDENTAIS OU ESPECIAIS AO ABRIGO DE TODAS E QUAISQUER GARANTIAS ESTÁ EXCLUÍDA NA MEDIDA EM QUE A LEGISLAÇÃO OBRIGA.

A TITAN NÃO OFERECE GARANTIAS E RECUSA TODAS AS GARANTIAS IMPLÍCITAS DE ADEQUAÇÃO À COMERCIALIZAÇÃO E ADEQUAÇÃO A UM FIM ESPECÍFICO REFERENTE A ACESSÓRIOS, EQUIPAMENTO, MATERIAIS OU COMPONENTES VENDIDOS, MAS NÃO FABRICADOS PELA TITAN. AQUELES ARTIGOS VENDIDOS, MAS NÃO FABRICADOS PELA TITAN (COMO MOTORES A GÁS, INTERRUPTORES, TUBOS, ETC.), ESTÃO SUJEITOS À GARANTIA DO SEU PRÓPRIO FABRICANTE, CASO EXISTA. A TITAN PROPORCIONARÁ AO COMPRADOR ASSISTÊNCIA ADEQUADA PARA EFECTUAR QUAISQUER RECLAMAÇÕES EM CASO DE INCUMPRIMENTO DESTAS GARANTIAS.



TITAN[®]

International

international@titantool.com

Fax: 1-763-519-3509

1770 Fernbrook Lane
Minneapolis, MN 55447
www.titantool-international.com

DIAGRAMA DAS PEÇAS SOBRESSELENTES

GB MAIN ASSEMBLY

E CONJUNTO PRINCIPAL

P CONJUNTO PRINCIPAL

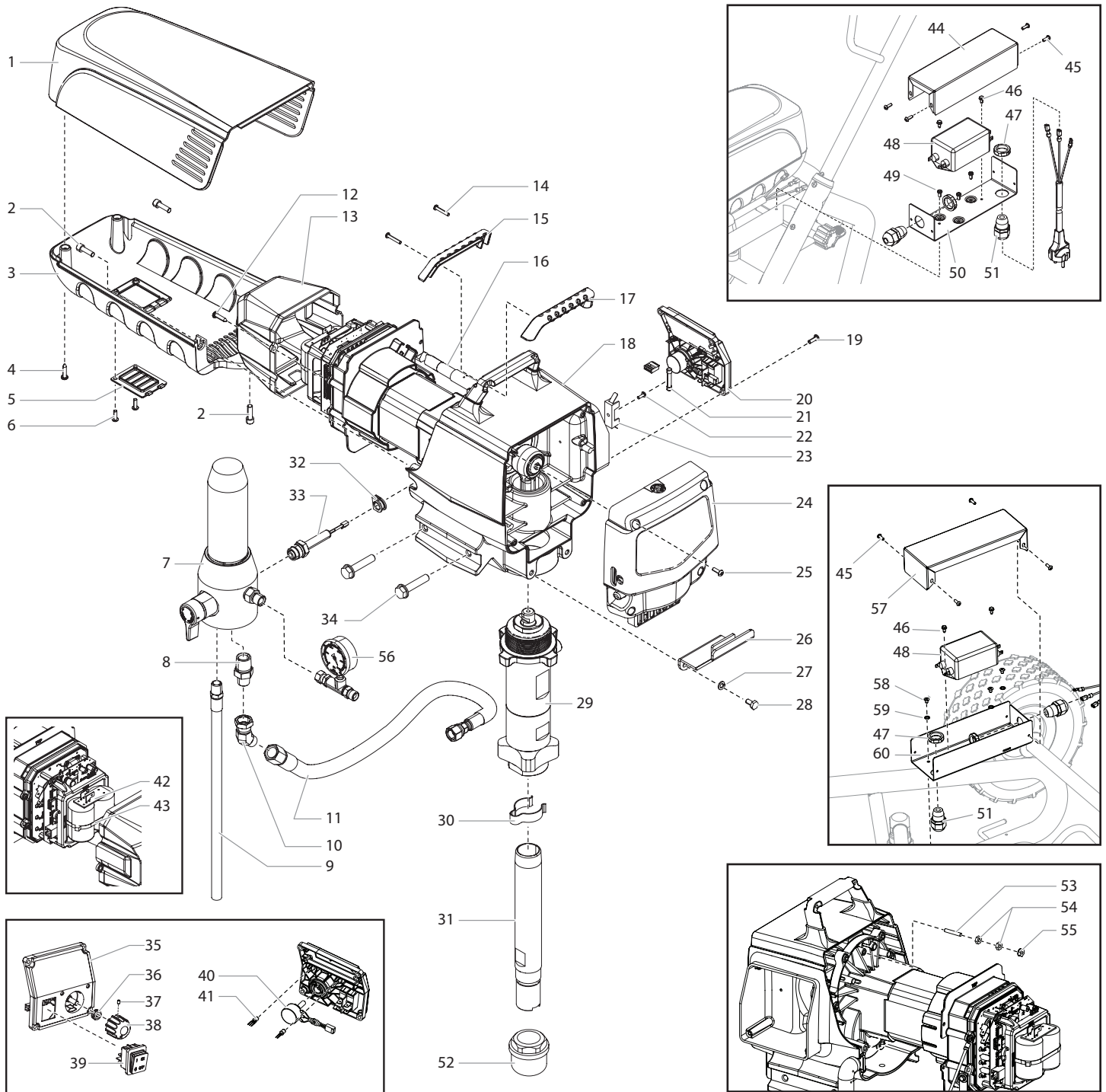

#	0532032	0532040	0532041	Description	Denominación	Descrição
1	805-433A	805-433A	805-433A	Motor shroud	Cubremotor	Cobertura do motor
2	0508 559	0508 559	0508 559	Screw (2)	Tornillo (3)	Parafuso (3)
3	805-431	805-431	805-431	Belly pan	Cubierta inferior	Proteção inferior
4	9802 266	9802 266	9802 266	Screw (2)	Tornillo (2)	Parafuso (2)
5	0290 228	0290 228	0290 228	Door	Puerta	Porta

#	0532032 0532040	0532041	Description	Denominación	Descrição
6	0509 218	0509 218	Screw (2)	Tornillo (2)	Parafuso (2)
7	0558 266A	0558 266A	Filter assembly	Filtro de alta presión	Filtro de montagem
8	813-555	813-555	Fitting	Conexión	Conexão
9	0558 369	0558 369	Return tube	Manguera de retorno	Tubo de retorno
10	9885640	9885640	Fitting, 45°	Conexión, 45°	Conexão, 45°
11	0552585	0552585	Hose	Manguera	Tubo
12	9802 266	9802 266	Screw (2)	Tornillo (2)	Parafuso (2)
13	0290 225	0290 225	Electronic cover	Tapa electrónica	Tampa electrónica
14	9805 317	9805 317	Screw (2)	Tornillo (2)	Parafuso (2)
15	0290 212	0290 212	Handle cover, back	Cubierta de la manilla, posterior	Revestimento da pega, posterior
16	0558 493	0558 493	Power cord jumper	Puente del cable de alimentación	Ligação em ponte do cabo de alimentação
17	0290 213	0290 213	Handle cover, front	Cubierta de la manilla, delantera	Revestimento da pega, anterior
18	-----	-----	Drive assembly	Conjunto del mecanismo impulsor	Unidade de comando
19	0509 218	0509 218	Screw (4)	Tornillo (4)	Parafuso (4)
20	0532 282A	0532 282A	Control panel assembly, complete (includes items 25-41)	Conjunto del panel de control, completo incluye los artículos 35 a 41)	Conjunto do painel de controlo (inclui os itens 35-41)
21	9852 345	9852 345	Fuse, 10A	Fusible de 10A	Fusível, 10A
22	9804 916	9804 916	Screw	Tornillo	Parafuso
23	0522 210	0522 210	Mounting plate	Placa de montaje	Placa de fixação
24	0290 279	0290 279	Face plate / oiler assembly	Conjunto de aceitero / superficie de la placa	Conjunto do lubrificador / placa frontal
25	0509 218	0509 218	Screw (4)	Tornillo (4)	Parafuso (4)
26	0290 260	0290 260	Pail hook	Gancho de cubo	Gancho do balde
27	9821 503	9821 503	Washer (2)	Arandela (2)	Arruela (2)
28	858-625	858-625	Screw (2)	Tornillo (2)	Parafuso (2)
29	0290 238	0290 238	Fluid section assembly	Conjunto de la zona de pintura	Secção de Fluido
30	0523 525	-----	Clip	Grapa de sujeción	Grampo de retenção
31	0507 782	-----	Suction tube	Manguera de aspiración	Tubo de sucção
32	0290 253	0290 253	Grommit	Clavija	Tampão da entrada
33	800-437	800-437	Transducer assembly	Impulsor manométrico	Conjunto do transdutor
34	9805 348	9805 348	Screw (4)	Tornillo (4)	Parafuso (4)
35	0532970	0532970	Control panel cover with label	Cubierta del panel de control	Cobertura do painel de controlo
36	0507 749	0507 749	Nut with seal	Tuerca con junta	Porca com vedação
37	0290 202	0290 202	Set screw	Tornillo de fijación	Parafuso de fixação
38	0290 218	0290 218	Knob	Mando regulador de presión	Botão regulador da pressão
39	9850 936	9850 936	Switch	Interruptor	Interruptor
40	0508 579	0508 579	Potentiometer	Potenciómetro	Potenciómetro
41	0522 007	0522 007	LED assembly	Conjunto de LED	Conjunto LED
42	0522 051	0522 051	Capacitor assembly	Condensadores	Condensador
43	0551 543	0551 543	Tie wrap	Amarre del cable	Braçadeira
44	0558 454	-----	Bracket cover	Cubierta del soporte	Tampa do suporte de montagem
45	0509 218	0509 218	Screw (4)	Tornillo (4)	Parafuso (4)
46	9800 340	9800 340	Screw (2)	Tornillo (2)	Parafuso (2)
47	0551 980	0551 980	Lock nut (2)	Contratuercas (2)	Contraporca (2)
48	0522 424	0522 424	EMI filter, 20A	Filtro EMI, 20A	Filtro EMI, 20A
49	9805 240	-----	Screw (3)	Tornillo (3)	Parafuso (3)
50	0558 453	-----	Bracket	Soporte	Suporte de montagem
51	0551 714	0551 714	Cord grip (2)	Sujetador de cables (2)	Fixador do cabo (2)
52	5006 536	-----	Inlet screen	Filtro	Filtro
53	9805 403	9805 403	Set screw	Tornillo de fijación	Parafuso de fixação
54	9810 103	9810 103	Nut (2)	Tuerca (2)	Porca (2)
55	0524 353	0524 353	Nut	Tuerca	Porca
56	0508 239	0508 239	Manometer	Manómetro	Manómetro
57	-----	0558 546	Bracket	Soporte	Suporte de montagem
58	-----	0295 608	Screw (2)	Tornillo (2)	Parafuso (2)
59	-----	860-002	Washer (2)	Arandela (2)	Arruela (2)
60	-----	0558 545	Bracket	Soporte	Suporte de montagem
	0551 758	0551 758	Surge protector (not shown)	Supresor de oleada (no ilustrado)	Supresor de surtos de voltagem (não ilustrado)
	0522 052	0522 052	Wire assembly (not shown)	Conjunto del alambre (no ilustrado)	Conjunto de fios (não ilustrado)
	0522 053	0522 053	Wire assembly (not shown)	Conjunto del alambre (no ilustrado)	Conjunto de fios (não ilustrado)

DIAGRAMA DAS PEÇAS SOBRESSELENTES

GB FLUID SECTION
P SECÇÃO DE FLUIDO

E ZONA DE PINTURA

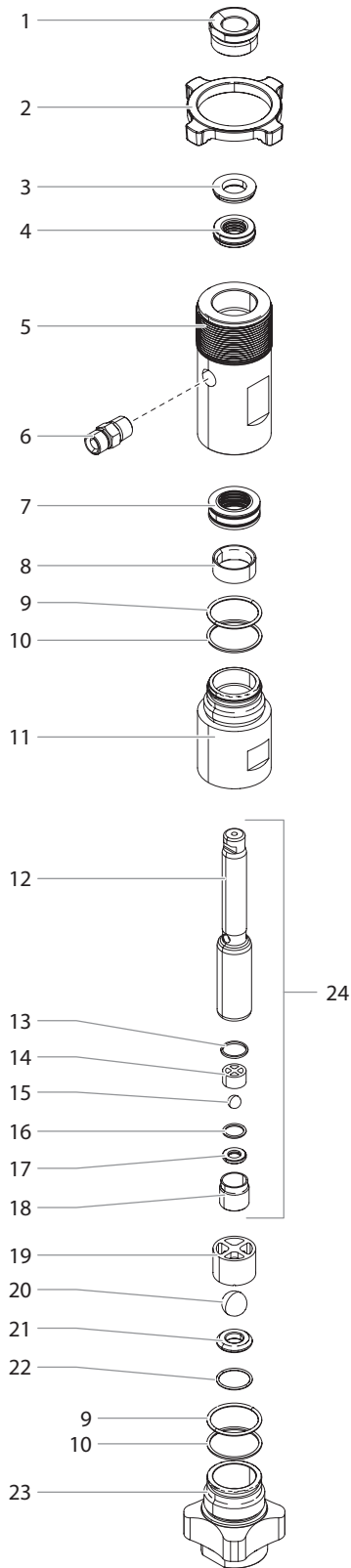

#	Impact 740	Description	Denominación	Descrição
1	0290 263	Retainer	Tuerca guía	Porca de fixação
2	0290 255	Jam nut	Tuerca de retención	Contraporca
3	0290 276	Spacer	Separador	Espaçador
4	-----	Upper packing	Empaquetadura superior	Empanque superior
5	0290 249	Upper housing	Carcasa superior	Corpo superior
6	0508 343	Fitting	Pieza de unión	Junção dupla
7	-----	Lower packing	Empaquetadura inferior	Empanque inferior
8	0508 712	Guide ring	Anillo guía	Anel de guia
9	0507 730	O-ring (2)	Anillo tórico (2)	Anel em O (2)
10	0507 731	O-ring (2)	Anillo tórico (2)	Anel em O (2)
11	0290 250	Lower housing	Carcasa inferior	Corpo inferior
12	0290 251	Piston rod	Pistón	Pistão
13	0507 734	Upper seal	Junta superior	Vedação superior
14	0507 452	Upper ball guide	Guía de bola superior	Guia de esfera superior
15	9841 502	Outlet valve ball	Bola de válvula de escape	Esfera da válvula de escape
16	0507 454	Washer	Arandela	Arruela
17	0294 516	Outlet valve seat	Encaje de válvula de admisión	Sede da válvula de admissão
18	0507 733	Outlet valve retainer	Caja de válvula de escape	Corpo da válvula de escape
19	0507 729	Lower ball guide	Guía de bola inferior	Guia de esfera inferior
20	51519	Inlet valve ball	Bola de válvula de admisión	Esfera da válvula de admissão
21	00310	Inlet valve seat	Encaje de válvula de admisión	Sede da válvula de admissão
22	0509 582	O-ring	Anillo tórico	Anel em O
23	0508 717	Inlet valve housing	Caja de válvula de admisión	Corpo da válvula de admissão
24	0290 237	Piston assembly (includes items 12-18)	Conjunto de pistón (incluye los elementos 12 a 18)	Conjunto do pistão (inclui os itens 12-18)
	805-1010	Repacking kit - 1 (includes items 3-4, 7-10, 13, 15, 16, 20 and 22)	Juego para volver a colocar la empaquetadura (incluye los elementos 2 a 3, 6 a 9, 12, 14, 15, 19 a 21).	Kit de novos empanques (inclui os itens 2-3, 6-9, 12, 14, 15, 19 e 21)
	0552 150	Lower packing insertion tool	Herramienta de montaje de empaquetadura inferior	Ferramenta de inserção de vedação inferior

DIAGRAMA DAS PEÇAS SOBRESSELENTES

GB DRIVE ASSEMBLY

E CONJUNTO DEL MECANISMO IMPULSOR

P UNIDADE DE COMANDO

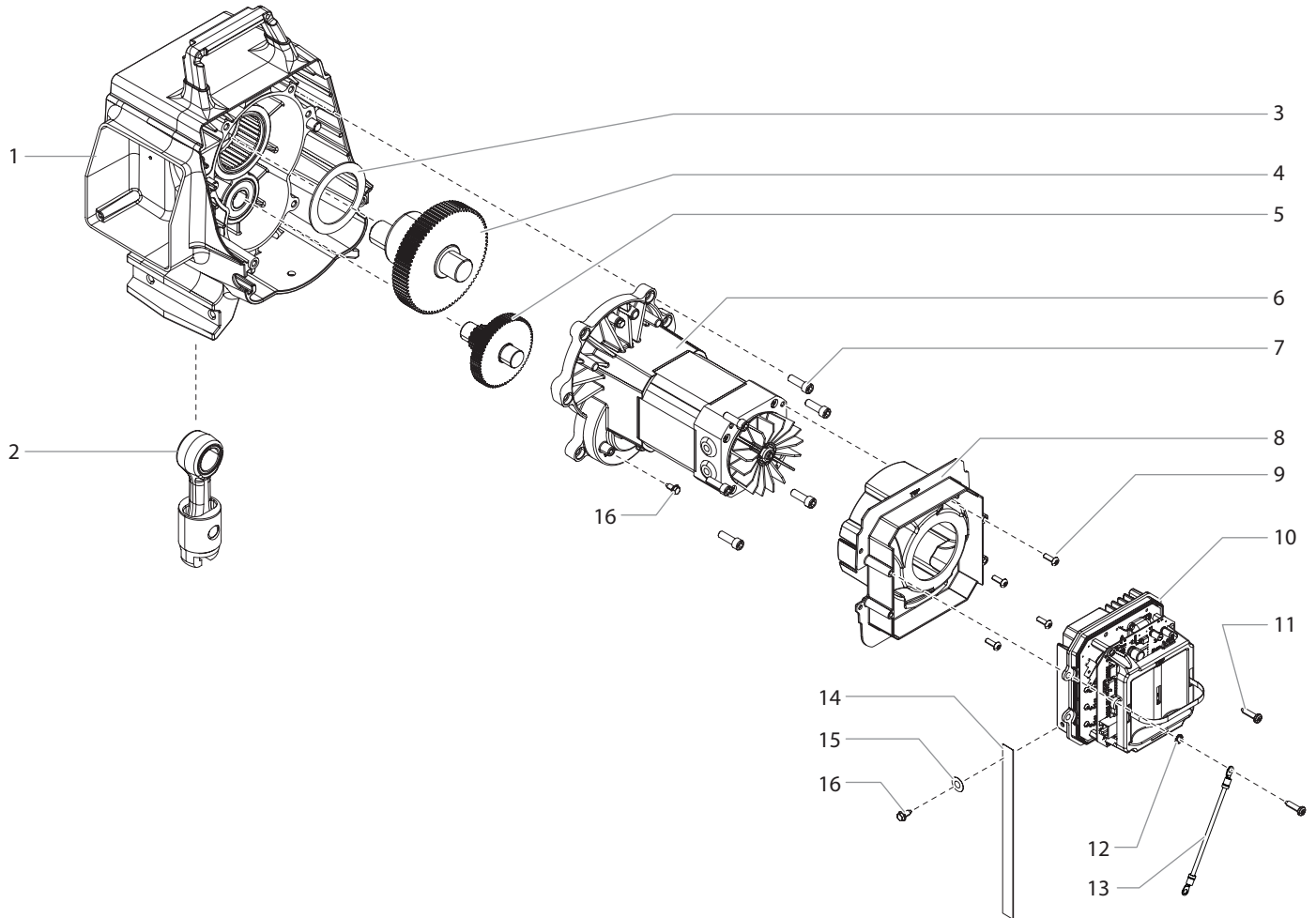

CEE 7/7

AS-3112

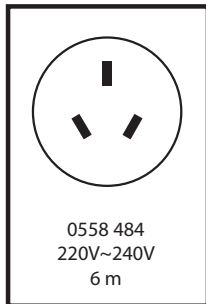
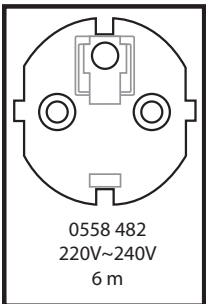

#	Impact 740	Description	Denominación	Descrição
1	805-229A	Housing assembly	Conjunto de carcasa	Conjunto do alojamento
2	0290 241	Slider assembly	Conjunto deslizante	Conjunto do mecanismo deslizante
3	0290 254	Thrust washer	Arandela de entrada	Anel de encosto
4	0290 239	Gear/crankshaft assembly	Eje de cigüeñal	Eixo de manivela
5	0290 240	1st stage gear	Rueda de engranaje, grado 1	Engrenagem de primeiro andar
6	0558 324A	Motor assembly	Conjunto del motor	Conjunto do motor
7	0508 559	Screw (6)	Tornillo (6)	Parafuso (6)
8	0558 558	Baffle assembly	Pared intermedia	Deflector
9	0509 218	Screw (4)	Tornillo (4)	Parafuso (4)
10	0532 986	Electronic control assembly	Conjunto de control electrónico	Conjunto do controlo electrónico
11	9802 266	Screw (2)	Tornillo (2)	Parafuso (2)
12	9822 106	Washer	Arandela	Arruela
13	0522 040	Wire assembly	Ensamblaje de alambre	Montagem de arame
14	0558 559	Ground strap	Tierra el correa	Cinta à terra
15	9822 631	Washer	Arandela	Arruela
16	9800 340	Ground screw (2)	Tierra el tornillo (2)	Parafuso à terra (2)

DIAGRAMA DAS PEÇAS SOBRESSELENTES

GB FILTER ASSEMBLY
P FILTRO DE MONTAGEM

E FILTRO DE ALTA PRESIÓN

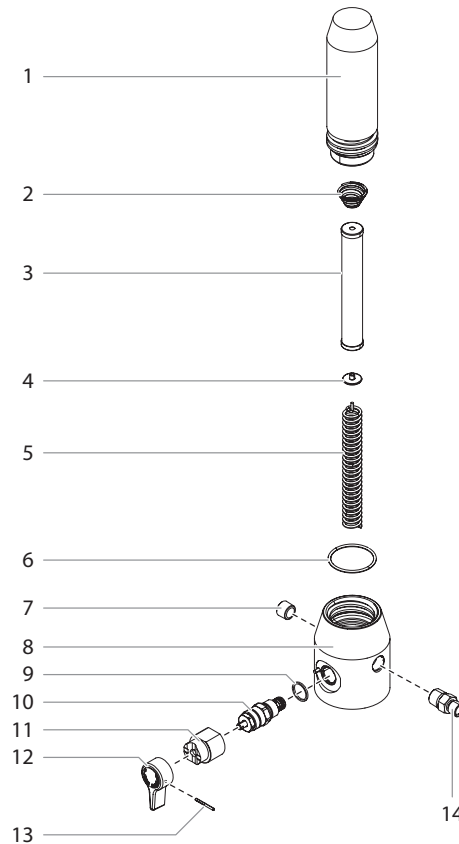

#	Impact 740	Description	Denominación	Descrição
1	0524 918	Filter housing	Caja de filtro	Corpo da filtro
2	14058	Conical spring	Resorte cónico	Mola cónica
3	0508 748	Filter, 60 mesh (standard)	Filtro, 60 mallas (estándar)	Filtro, malha 60 (standard)
	0508 451	Filter, 30 mesh	Filtro, 30 mallas	Filtro, malha 30
	0508 452	Filter, 100 mesh	Filtro, 100 mallas	Filtro, malha 100
4	0508 603	Bearing ring	Arandela de apoyo	Anel de suspensão
5	0508 749	Bearing spring	Resorte	Mola
6	0551 951	O-ring	Anillo tórico	Anel em O
7	0507 739	Pipe plug	Tapón de la tubería	Tampão do tubo
8	0290 264	Housing	Carcasa	Alojamento
9	0507 745	Gasket	Empaquetadura	Junta
10	0558 727	Bypass valve assembly (includes item 9)	Conjunto de válvula de derivación (incluye los pos. 9)	Conjunto da válvula de desvío (inclui os iten 9)
11	0507 931	Cam base	Manilla de la válvula	Manípulo da válvula
12	0508 744	Relief valve knob	Base de la leva	Base de came
13	5006 543	Groove pin	Pasador de ranura	Pino entalhado
14	0088 162	Fitting	Pieza de unión	Junção dupla
	700-258	Relief valve w/ handle (includes items 9 - 13)	Válvula de descarga con la agarradero (incluye los Pos. 9 - 13)	Válvula de descarga (inclui os itens 9 - 13)

GB UPRIGHT CART ASSEMBLY

E CONJUNTO DE CARRO ALTO

P CARRO VERTICAL

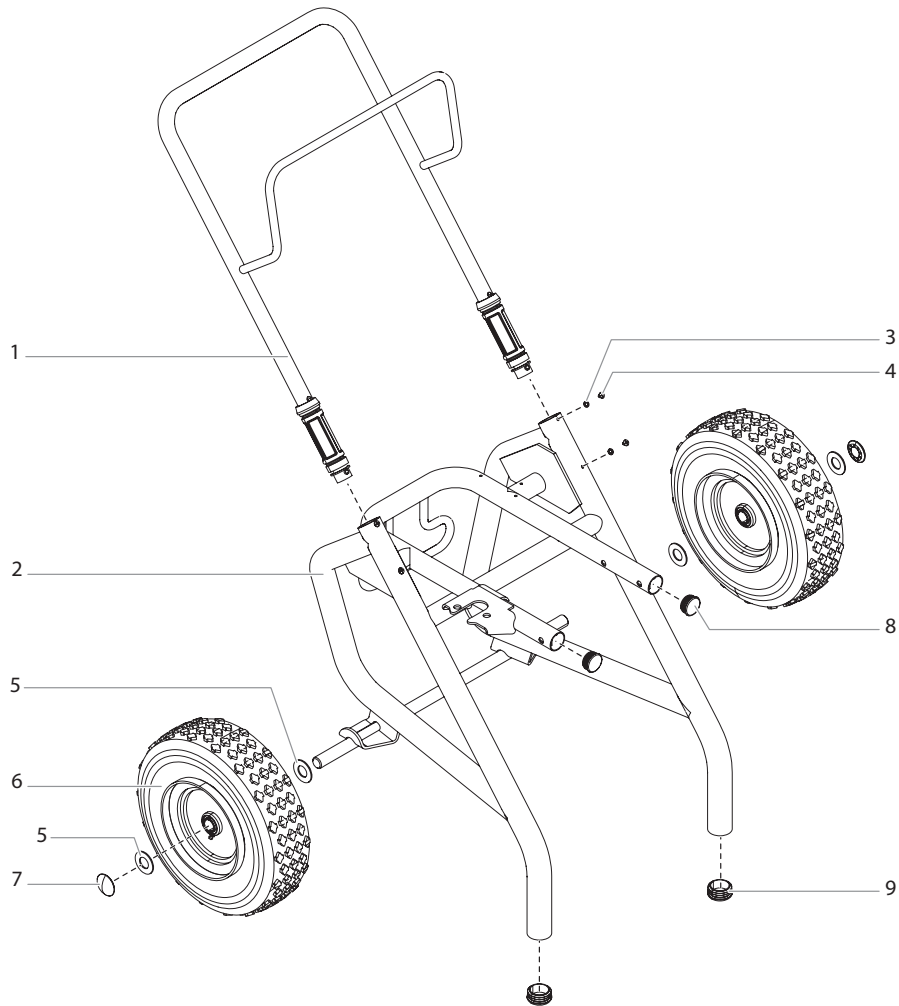

#	0532032 0532040	Description	Denominación	Descrição
1	805-206A	Handle assembly (includes items 3-4)	Empuñadura (incluye los elementos 3-4)	Conjunto do guiador (inclui os itens 3-4)
2	0532 296A	Cart weldment	Bastidor principal	Peça soldada do carro
3	856-002	Washer (4)	Arandela (4)	Arruela (4)
4	856-921	Screw (4)	Tornillo (4)	Parafuso (4)
5	0295 687	Spacer (4)	Separador (4)	Espaçador (4)
6	670-109	Wheel (2)	Rueda (2)	Roda (2)
7	800-019	Axle cap (2)	Tapa de rueda (2)	Tampão (2)
8	0294 635	Plug (2)	Tapón de cierre (2)	Tampão (2)
9	9885571	Plug (4)	Tapón de cierre (4)	Tampão (4)

DIAGRAMA DAS PEÇAS SOBRESSELENTES

GB LOW BOY CART ASSEMBLY
P CARRO BAIXO

E CONJUNTO DE CARRO BAJO

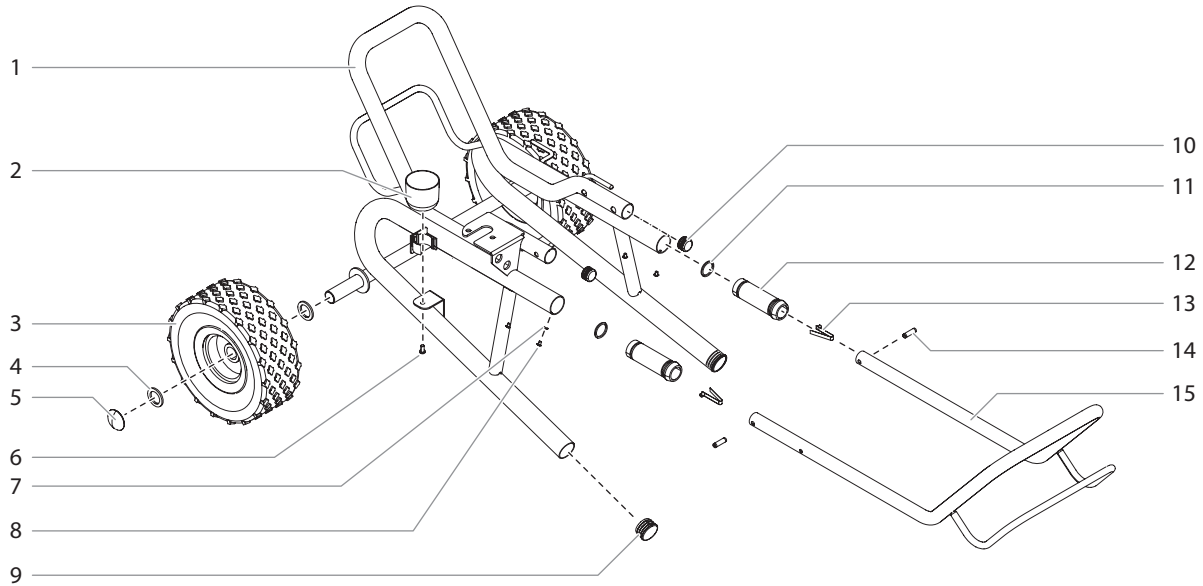

#	0532041	Description	Denominación	Descrição
1	0290 290	Cart weldment	Bastidor principal	Peça soldada do carro
2	0508 381	Drip cup	Recipiente de goteo	Recipiente de gotejamento
3	0290 291	Wheel (2)	Rueda (2)	Roda (2)
4	0294 534	Spacer (4)	Separador (4)	Espaçador (4)
5	9890 104	Axle cap (2)	Tapa de rueda (2)	Tampão (2)
6	9805 230	Screw	Tornillo	Parafuso
7	0509 386	Washer (4)	Arandela (4)	Arruela (4)
8	0295 608	Screw (4)	Tornillo (4)	Parafuso (4)
9	9885 571	Plug (2)	Tapón de cierre (2)	Tampão (2)
10	0294 635	Plug (2)	Tapón de cierre (2)	Tampão (2)
11	0295 609	Washer (2)	Arandela (4)	Arruela (2)
12	0295 607	Handle sleeve (2)	Manga de asa (2)	Bucha do guiador (2)
13	9841 504	Spring button (2)	Botón, a presion (2)	Botão de pressão (2)
14	0295 610	Roll pin (2)	Pasador de rollo (2)	Cavilha cilíndrica de chapa (2)
15	0290 292	Handle assembly	Empuñadura	Conjunto do guiador

GB SUCTION SYSTEM FOR LOW BOY CART

E SISTEMA DE ASPIRACIÓN DEL CARRO BAJO

P SISTEMA DE SUÇÃO PARA O CARRO BAIXO

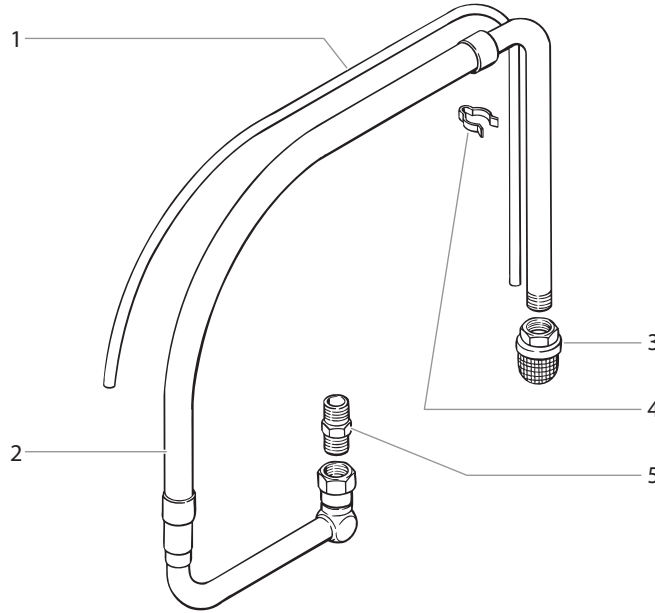

#	0532041	Description	Denominación	Descrição
1	0507 964	Return hose	Manguera de retorno	Tubo de retorno
2	0507 965	Siphon tube	Tubo de sifón	Tubo de sucção
3	5006 536	Inlet screen	Rejilla de entrada	Filtro
4	0507 783	Clamp	Abrazadera	Grampo de retenção
5	0507 967	Siphon tube adapter	Adaptador del tubo del sifón	Adaptador de tubo de sucção
	-----	Tie wrap (not shown)	Amarras (no se muestran)	Correia (não ilustrado)

GB ACCESSORIES

E ACCESORIOS

P ACESSÓRIOS

PART NO.	DESCRIPTION	DESCRIPCIÓN	DESCRIÇÃO
SPRAY GUNS		PISTOLAS PULVERIZADORAS	PISTOLAS DE PULVERIZAÇÃO
0538005	RX-80 with TR-1 517 Tip	RX-80 con boquilla TR-1 517	RX-80 com Bico TR-1 517
0538020	RX-Pro with TR-1 517 Tip	RX-Pro con boquilla TR-1 517	RX-Pro com Bico TR-1 517
0550060	S-3 spray gun	Pistola pulverizadora S-3	Pistola de pulverização S-3
0550070	S-5 spray gun	Pistola pulverizadora S-5	Pistola de pulverização S-5
0289013	M-4 spray gun	Pistola pulverizadora M-4	Pistola de pulverização M-4
0538217	RX-Pro, small grip	RX-Pro, agarre pequeño	RX-Pro, punho pequeno
0538218	RX-Pro, medium grip	RX-Pro, agarre mediano	RX-Pro, punho médio
0538219	RX-Pro, large grip	RX-Pro, agarre grande	RX-Pro, punho grande
MULTI-SPRAY GUN MANIFOLDS		MÚLTIPLES PARA VARIAS PISTOLAS PULVERIZADORAS	COLETORES PARA VÁRIAS PISTOLAS DE PULVERIZAÇÃO
975-212	2-Gun Manifold with Ball Valves, 1/4"	Múltiple de 2 pistolas con válvulas de bola, 1/4"	Coletor para 2 Pistolas com Válvulas de Esfera, 1/4"
975-213	3-Gun Manifold with Ball Valves, 1/4"	Múltiple de 3 pistolas con válvulas de bola, 1/4"	Coletor para 3 Pistolas com Válvulas de Esfera, 1/4"
975-312	2-Gun Manifold with Ball Valves, 3/8"	Múltiple de 2 pistolas con válvulas de bola, 3/8"	Coletor para 2 Pistolas com Válvulas de Esfera, 3/8"
975-313	3-Gun Manifold with Ball Valves, 3/8"	Múltiple de 3 pistolas con válvulas de bola, 3/8"	Coletor para 3 Pistolas com Válvulas de Esfera, 3/8"
SPRAY TIPS AND ACCESSORIES		BOQUILLAS DE PULVERIZACIÓN Y ACCESORIOS	BICOS DE PULVERIZAÇÃO E ACESSÓRIOS
662-XXX	SC-6+ Tip*	Boquilla SC-6+*	Bico SC-6+*
695-XXX	TR-1 Tip*	Boquilla TR-1*	Bico TR-1*
692-XXX	TR-2 Tip*	Boquilla TR-2*	Bico TR-2*
671-XXX	Fine Finish Tip*	Boquilla Fine Finish*	Bico Fine Finish*
0289228	No Build Tip Guard	Protección de la boquilla contra la acumulación de residuos	Protetor do Bico Antiacumulação de Resíduos
651-139	Tip Swivel	Dispositivo giratorio de la boquilla	Articulação Giratória do Bico
661-020	Tip seat and seal kit (5 pack)	Kit de boquillas con asiento y sello (paq. de 5)	Kit da sede e vedação do bico (5 peças)
FILTERS		FILTROS	FILTROS
0089957	Coarse Mesh Filter (Green)	Filtro de malla gruesa (verde)	Filtro de Malha Grossa (Verde)
0089958	Medium Mesh Filter (White)	Filtro de malla media (blanco)	Filtro de Malha Média (Branco)
0089959	Fine Mesh Filter (Yellow)	Filtro de malla delgada (amarillo)	Filtro de Malha Fina (Amarelo)
0089960	Extra Fine Mesh Filter (Red)	Filtro de malla extra fina (rojo)	Filtro de Malha Extra Fina (Vermelho)
930-004	Paint Filter Element, 0 Mesh (for mastics)	Elemento de filtro de pintura, malla 0 (para masilla)	Elemento Filtrante de Tinta, Malha 0 (para mástiques)
930-005	Paint Filter Element, 5 Mesh (for multicolors and heavy materials)	Elemento de filtro de pintura, malla 5 (para múltiples colores y materiales pesados)	Elemento Filtrante de Tinta, Malha 5 (para múltiplas cores e materiais pesados)
930-006	Paint Filter Element, 50 Mesh (for latex and normal architectural materials)	Elemento de filtro de pintura, malla 50 (para látex y materiales arquitectónicos normales)	Elemento Filtrante de Tinta, Malha 50 (para látex e materiais arquitetónicos normais)
930-007	Paint Filter Elements, 100 Mesh (for stains, lacquers and fine materials)	Elementos de filtro de pintura, malla 100 (para tinturas, lacas y materiales finos)	Elementos Filtrantes de Tinta, Malha 100 (para tintas, lacas e materiais finos)

PART NO.	DESCRIPTION	DESCRIPCIÓN	DESCRIÇÃO
EXTENSIONS		EXTENSIONES	EXTENSÕES
651-070	6" Tip Extension	Extensión de boquilla de 15 cm	Extensão do Bico de 6"
651-071	12" Tip Extension	Extensión de boquilla de 30 cm	Extensão do Bico de 12"
651-072	18" Tip Extension	Extensión de boquilla de 45 cm	Extensão do Bico de 18"
651-073	24" Tip Extension	Extensión de boquilla de 60 cm	Extensão do Bico de 24"
310-390	3' Extension Pole	Alargadera de extensión de 1 m	Vara de Extensão de 3'
310-391	6' Extension Pole	Alargadera de extensión de 2 m	Vara de Extensão de 6'
AIRLESS HOSE AND ACCESSORIES		MANGUERAS Y ACCESORIOS SIN AIRE	TUBO SEM AR E ACESSÓRIOS
316-505	1/4" x 50' Airless Hose	Manguera sin aire de 1/4" x 50'	Tubo Sem Ar (Airless) 1/4" x 50'
0291006	3/8" x 50' Airless Hose	Manguera sin aire de 3/8" x 50'	Tubo Sem Ar (Airless) 3/8" x 50'
316-506	3/16" x 5' Whip Hose	Conexión flexible de manguera de 3/16" x 5'	Tubo Flexível 3/16" x 5'
490-012	1/4" x 1/4" hose connector	Conector de manguera de 1/4" x 1/4"	Conector do tubo 1/4" x 1/4"
0508239	High Pressure Fluid Gauge	Medidor de líquido de alta presión	Medidor de Fluido de Alta Pressão
310-150	9" Pressure Roller Kit	Kit de rodillo de presión de 23 cm	Kit do Rolo de Pressão 9"
0521012	Non-Spit Valve	Válvula antisalpicaduras	Válvula Antifuga
LUBRICANTS AND CLEANERS		LUBRICANTES Y LIMPIADORES	LUBRIFICANTES E PRODUTOS DE LIMPEZA
314-482	Liquid Shield™ 1 Quart	Liquid Shield™ 946 ml	Liquid Shield™, aprox. 1 litro
314-480	Piston Lube™, 8 oz	Piston Lube™, 240 ml	Piston Lube™, 8 onças (aprox. 235 ml)
700-926	Piston Lube™, 1 Quart	Piston Lube™, 946 ml	Piston Lube™, aprox. 1 litro
0297055	Pump Shield™, 12 oz.	Pump Shield™, 355 ml.	Pump Shield™, 12 onças
0508071	Paint Mate 1 Quart	Paint Mate, 946 ml	Paint Mate, aprox. 1 litro
*	Go to www.titantool.com for tip sizes	Visitar www.titantool.com de tamaño de las boquillas de pulverización	Visite www.titantool.com de tamanhos de ponta de pulverização.

GB

Note on disposal:

In observance of the European Directive 2002/96/EC on waste electrical and electronic equipment and implementation in accordance with national law, this product is not to be disposed of together with household waste material but must be recycled in an environmentally friendly way!

Titan or one of our dealers will take back your used Titan waste electrical or electronic equipment and will dispose of it for you in an environmentally friendly way. Please ask your local Titan service centre or dealer for details or contact us direct.

**E**

Observación sobre la eliminación de residuos:

De acuerdo con la directriz europea 2002/96/CE referente a la eliminación de aparatos eléctricos usados y su puesta en la práctica en el derecho nacional, este producto no se deberá eliminar en la basura doméstica, ¡sino que se deberá llevar a una planta de reciclaje ecológico!

Su aparato usado de Titan nos lo puede entregar a nosotros o a una de nuestras agencias comerciales, del resto nos ocupamos nosotros, es decir, de la eliminación ecológica de los residuos. Diríjase en este caso a uno de nuestros centros de asistencia técnica o a una de nuestras agencias comerciales o bien directamente a nosotros.



P

Observação sobre a inutilização/eliminação:

Em observância à Directiva Europeia 2002/96/EC sobre inutilização/eliminação de equipamentos electrónicos e eléctricos e respectiva implementação em conformidade com a lei nacional, este produto não deve ser eliminado juntamente com lixo doméstico, devendo ser reciclado de modo ecológico!



A Titan ou um dos seus revendedores irão proceder à recolha do seu equipamento eléctrico ou electrónico Titan para o eliminar por si, de forma ecológica. Contacte o centro de assistência ou revendedor Titan local ou contacte-nos directamente.



Impact 740

UNITED STATES SALES & SERVICE

WEB: www.titantool.com

PHONE: 1-800-526-5362

FAX: 1-800-528-4826

1770 Fernbrook Lane

Minneapolis, MN 55447

INTERNATIONAL

EMAIL: international@titantool.com

FAX: 1-763-519-3509